

Reunião de Interação com Agentes

26/09/2018

Agenda



1. Principais Entregas CCEE e Desafios do Mercado 2018-2019
2. AgenteCCEE: Programa Gestão de Clientes
3. AgenteCCEE: Principais Entregas de Tecnologia
4. Proposta Orçamentária CCEE 2019
5. Outros assuntos

Principais entregas CCEE e Desafios do Mercado 2018-2019

Rui Altieri

Presidente do Conselho de Administração

Contratação de profissionais com
Transtorno do Espectro Autista
(tecnologia) e Deficiência
Intelectual (documentação)

incluiccee
oportunidade para todos



Movimento Empresarial pela
Integridade e Transparência

INSTITUTO
ETHOS

Assinatura de carta
compromisso pela ética

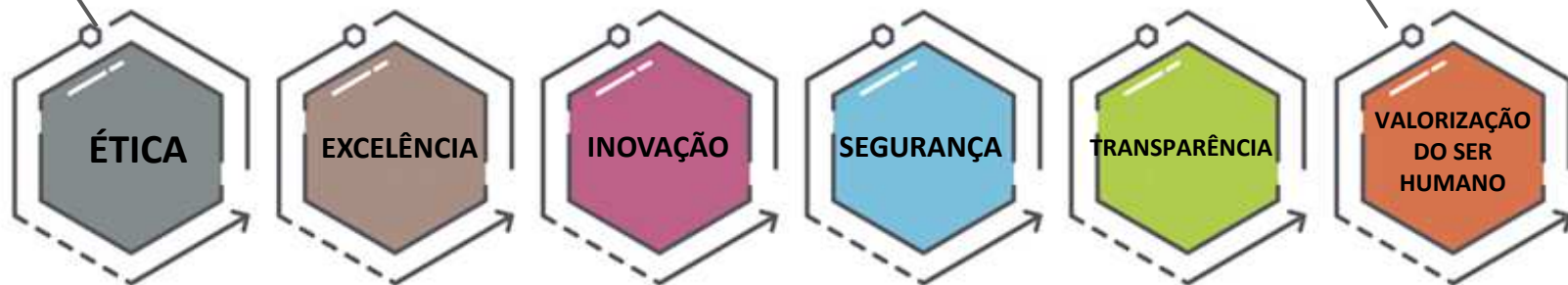

Grandes números da CCEE



7.348

agentes

Adesões de
consumidores
em 2018

546

(média de 68/mês)

63.667

MW médios
gerados
(1º sem/18)

Valores
contabilizados
(jan-jul)

R\$ **30** bilhões

(MCP, Angra, Cotas, Reserva e MCSD EE)

101

projetos

Leilões

2 realizados

Expansão contínua dos associados

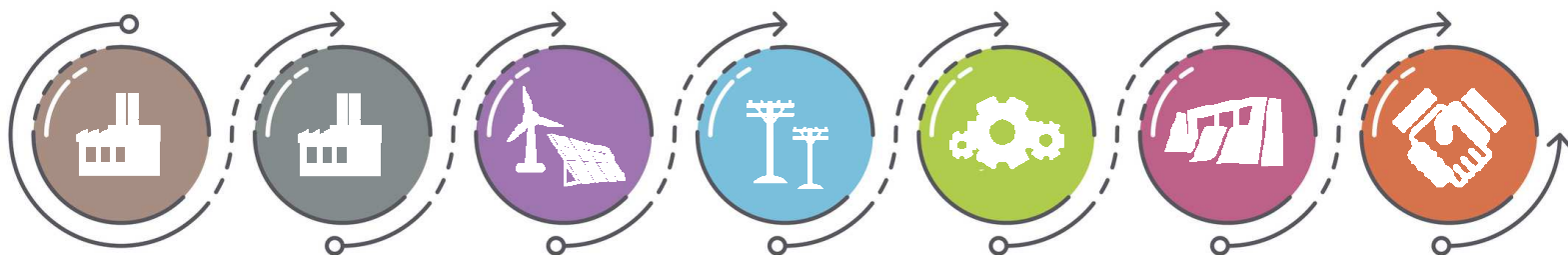
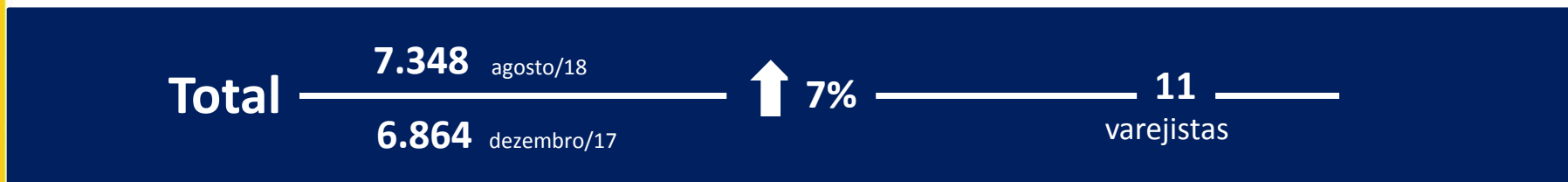

Consumidor Especial Consumidor Livre Produtor Independente Distribuidor Autoprodutor Gerador a título de serviço público Comercializador

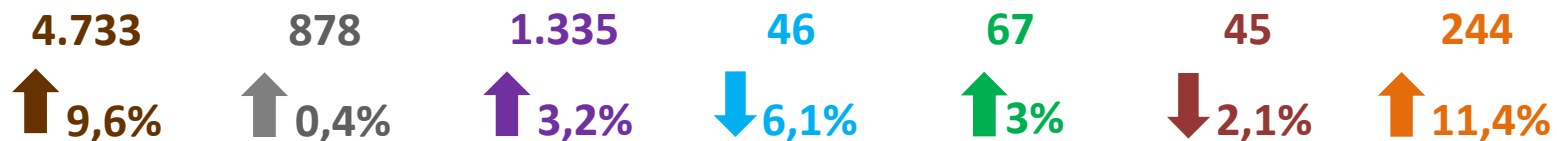

Diminuição no ritmo de migração

Crescimento expressivo

Consumo de energia (1º semestre)

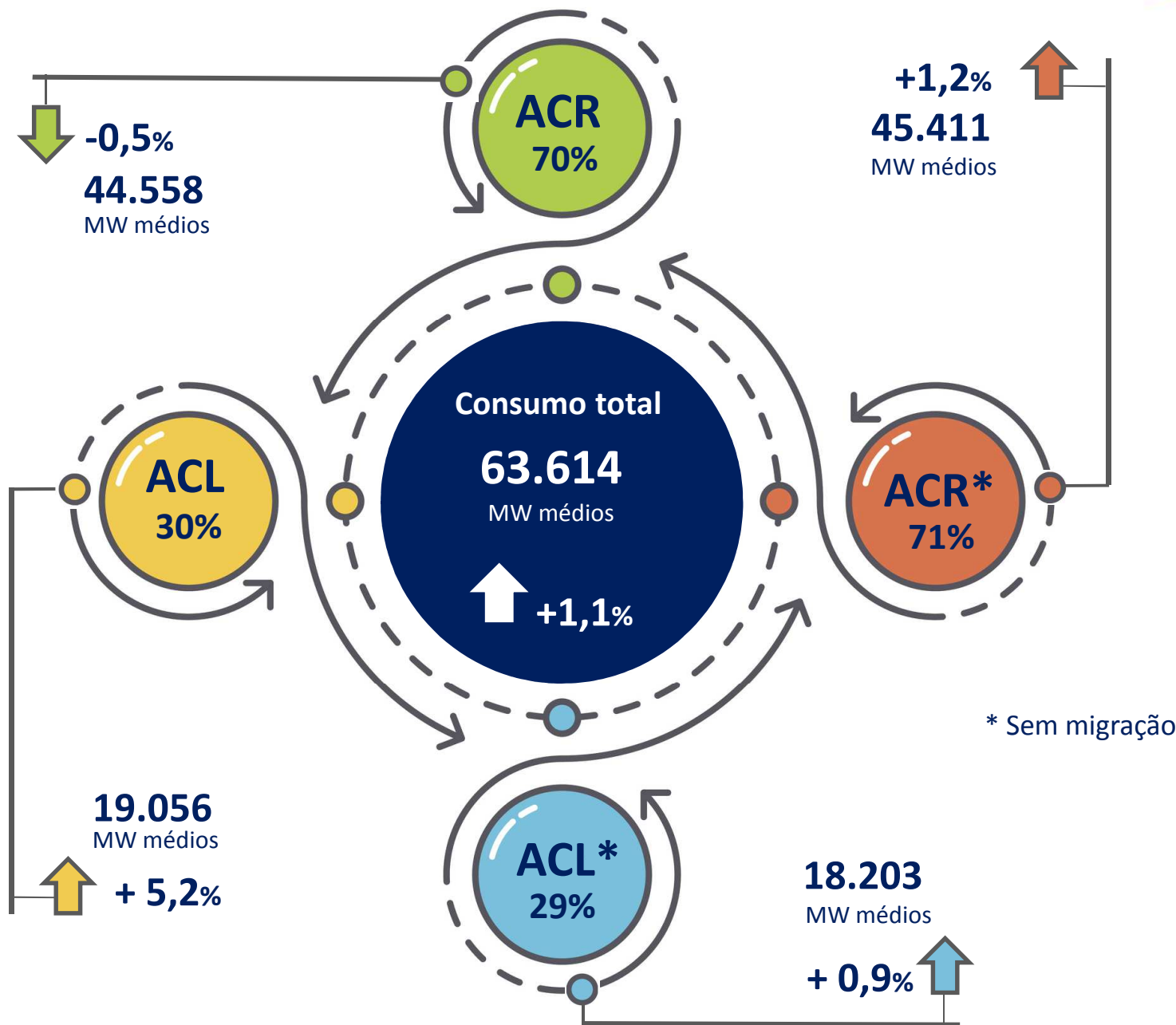

Diálogo com o mercado

Fórum de Debates

- Modernização do setor elétrico (mar/18)
- Regras de Comercialização 2019

Workshops

- Programa Resposta da Demanda
- Revisão do Procedimento Arbitral
- Procedimentos de Contas Setoriais
- Nova Plataforma Cadastral
- Redefinição dos Patamares de Carga
- Preço Horário Sombra

33 encontros de interação com agentes





Maior agilidade no processo de cadastro no Portal de Aprendizado

- Curso de consulta dinâmica na DRI
- Curso sobre novo processo de comunhão

15.700
usuários

437
Novos cadastros/mês

Regras de Comercialização 2019

- Envio antecipado para análise da Aneel
- Maior previsibilidade para o mercado

2
meses de
antecipação

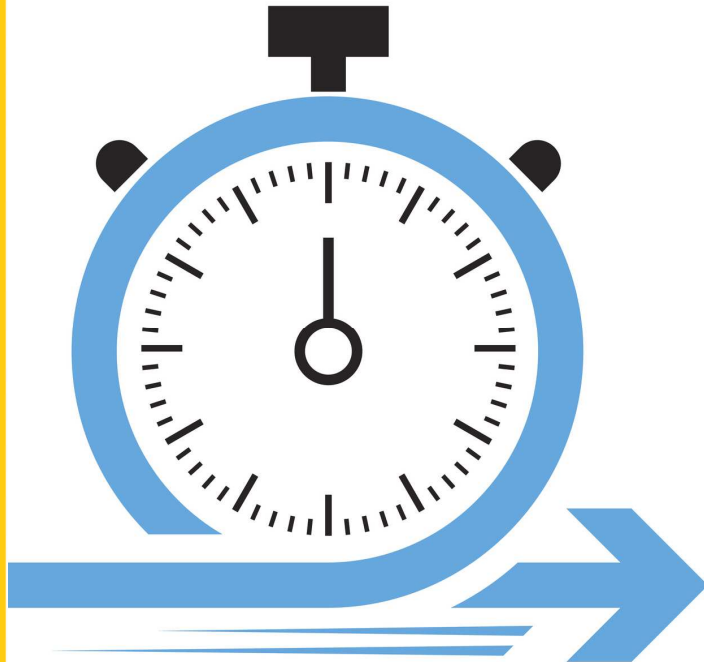

Processo de Comunhão

- Unificação no SigaCCEE
- Sinergia da declaração e modelagem de ativos
- Curso online no Portal

40%
mais rápido

PRODUTIVIDADE

- Exportação de dados de contratos do mercado de curto prazo



65 mil registros
10 minutos



200 mil registros
30 segundos

90%

**aumento de
produtividade**

SIMPLIFICAÇÃO

- Procedimentos de Contas Setoriais
- Implantação do Código Único de Empreendimento de Geração (CEG) para cadastro de usinas no SCDE

MAIOR GESTÃO

- Relatório de decisões judiciais operacionalizadas - CliqCCEE

**Lançamento – contabilização
set/18**

- Consulta do cadastro do ponto de medição
- Registro de acordos bilaterais no CliqCCEE
- Gestão de acessos no Autocadastro

Calculadora de riscos - CVaR

- Lançada em janeiro/18
- 361 simulações
- 113 agentes beneficiados

Cartilha de temas fiscais

- Conteúdo atualizado
- 1.200 *downloads*

Curso de compromissos financeiros

Versão online para auxiliar novos agentes



Reformulação dos boletins e novos produtos disponibilizados

Projeto de simplificação e modernização dos boletins – em andamento, com a participação dos agentes

- InfoMCSD
- Info Reduções Contratuais
- InfoMercado Semanal 1ª e 2ª edição
- Novos dados no InfoMercado Mensal

Análises de ocorrências significativas para o mercado

- Lastro de Energia Incentivada
- Consumo de energia durante os jogos do Brasil na Copa do Mundo
- Impacto da greve dos caminhoneiros na comercialização de energia

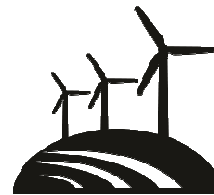



- Avanço das tecnologias promove uma nova relação do consumidor com a energia elétrica



ELEIÇÕES



 **R\$ 7,8 bilhões** 

Valor em aberto na última liquidação do MCP

- Tendência de crescimento dos valores não pagos no mercado

GSF 2018 (projeção)	PLD médio (projeção)
80,5%	R\$ 316,22 / MWh

- Agentes sem liminares judiciais registrando taxas mínimas de créditos recebidos

“ Isonomia ” vs. “ Prioridade ”

GSF
passado

Legislativo

Judiciário

Acordo

**Prazos
indeterminados**

Liminares do GSF (evolução 2017/18)



GSF – 316 ações

160

Liminares vigentes

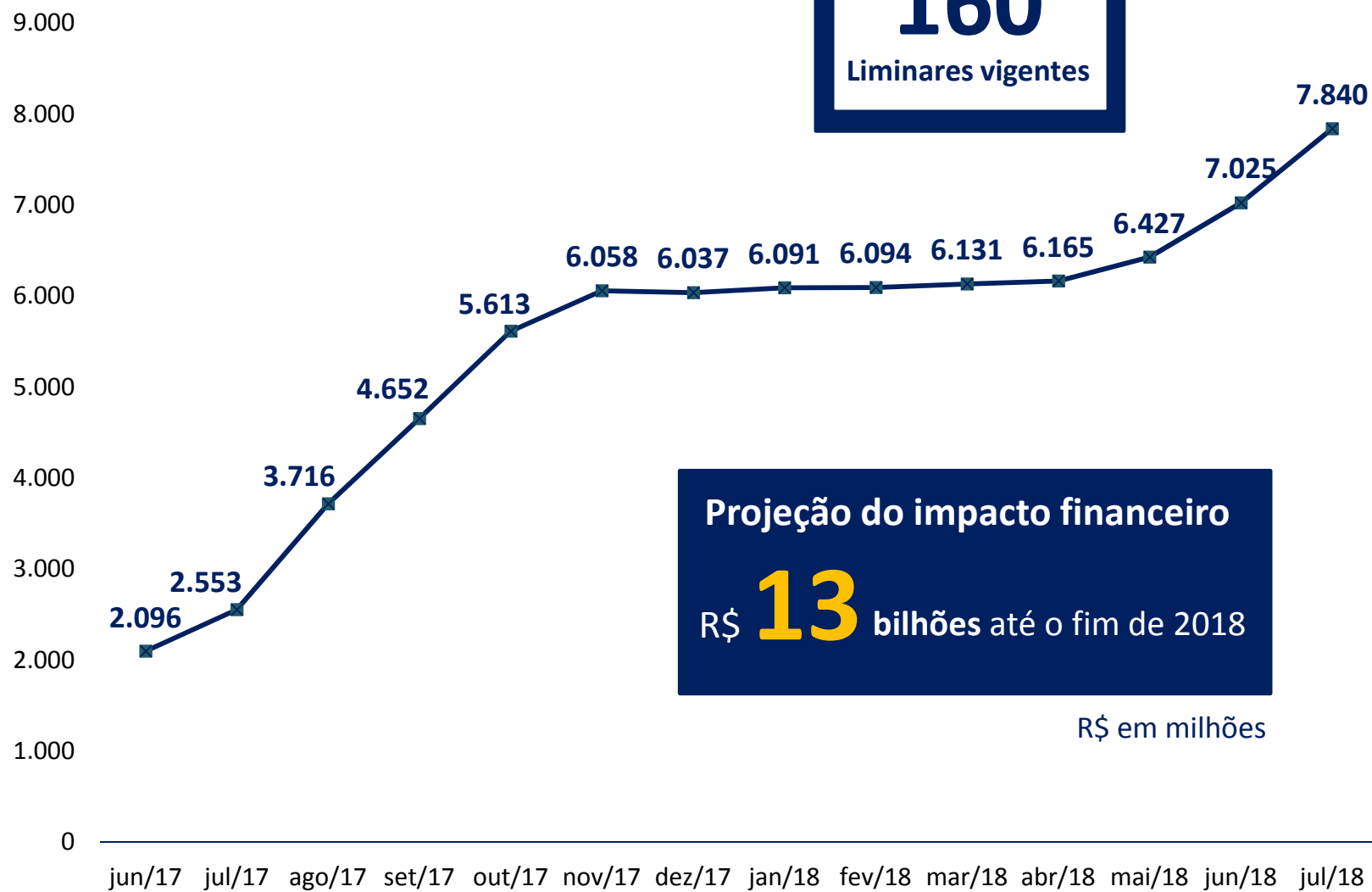

02 Saneamento

- Grupo de trabalho coordenado pelo MME
- CCEE desenvolve proposta de reestruturação do mecanismo para alocar os riscos de forma sustentável

Reunião de *brainstorming* com alguns agentes

Grupo interno de estudos



GSF – Simulação*



	GSF realizado	GSF saneado
2017	79,1%	82,5%

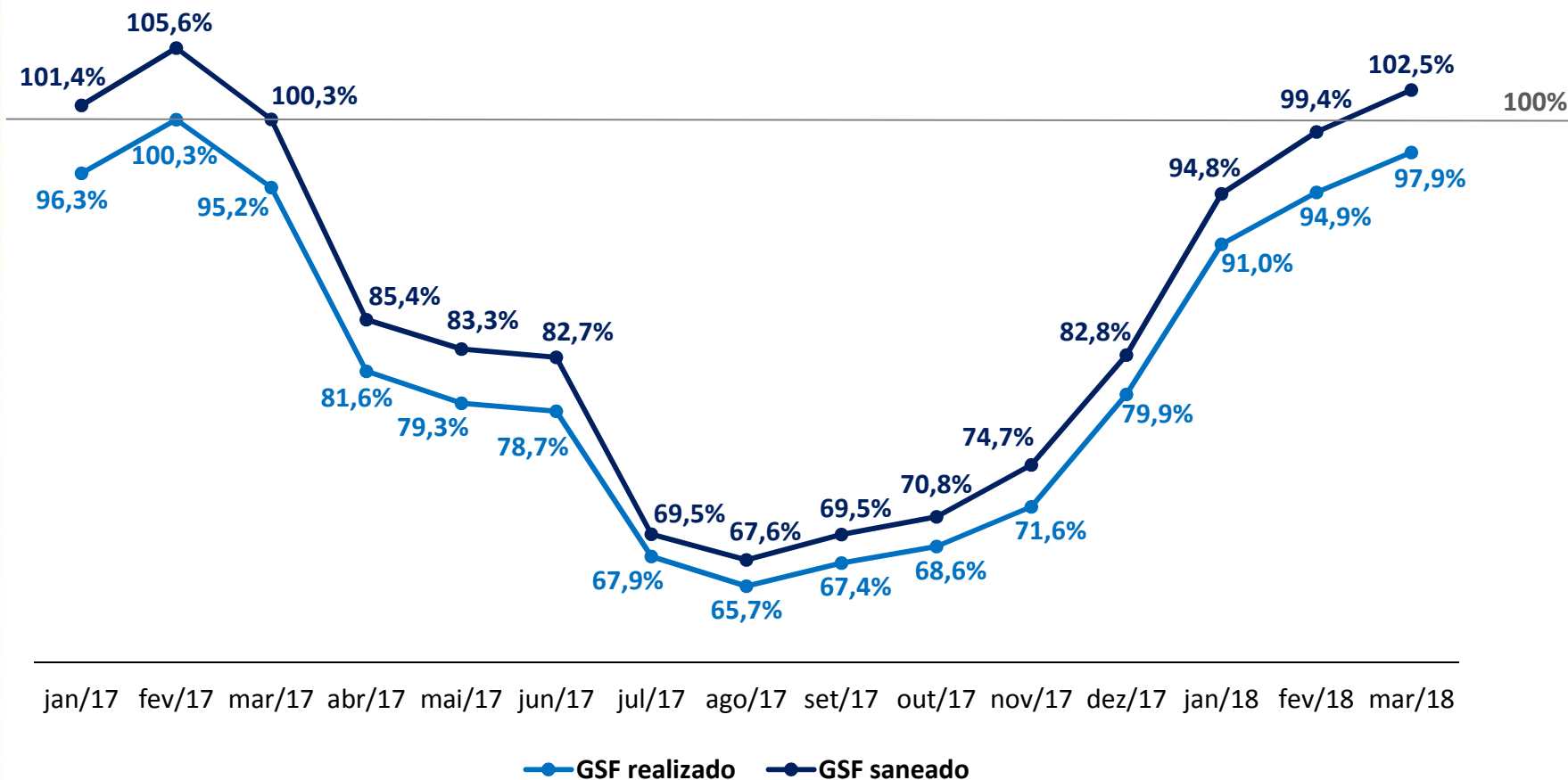

Geração de Energia



Renováveis



13.180 MW (8%)
4.192 MWm (6,5%)

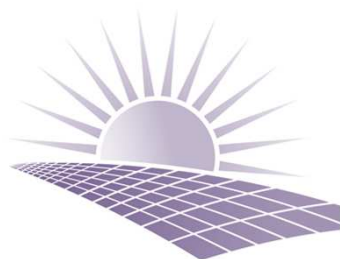

1.347 MW (1%)
271 MWm (0,5%)



12.678 MW (8%)
2.407 MWm (4%)

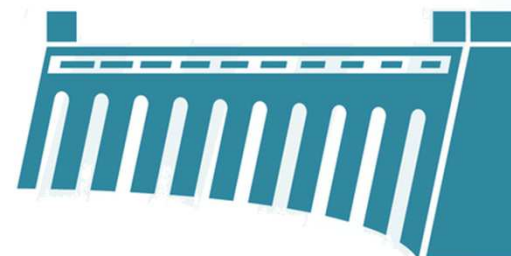

113.812 MW (69%)
48.643 MWm (76%)

Total ——— **163.918** ——— **63.667**
MW julho/18 MW médios 1º semestre

Térmicas

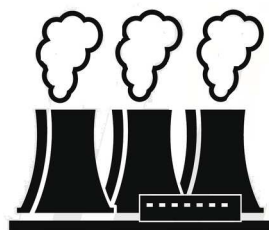

22.899 MW (14%)
8.154 MWm (13%)

Projeção - Expansão

	2019	2020	2021	2022
Carga (%)	3,7%	3,8%	3,9%	4%
Potência (MW)	4.980	2.154	1.203	1.024

GSF (GF Flat) vs "Banda" de possíveis GSF

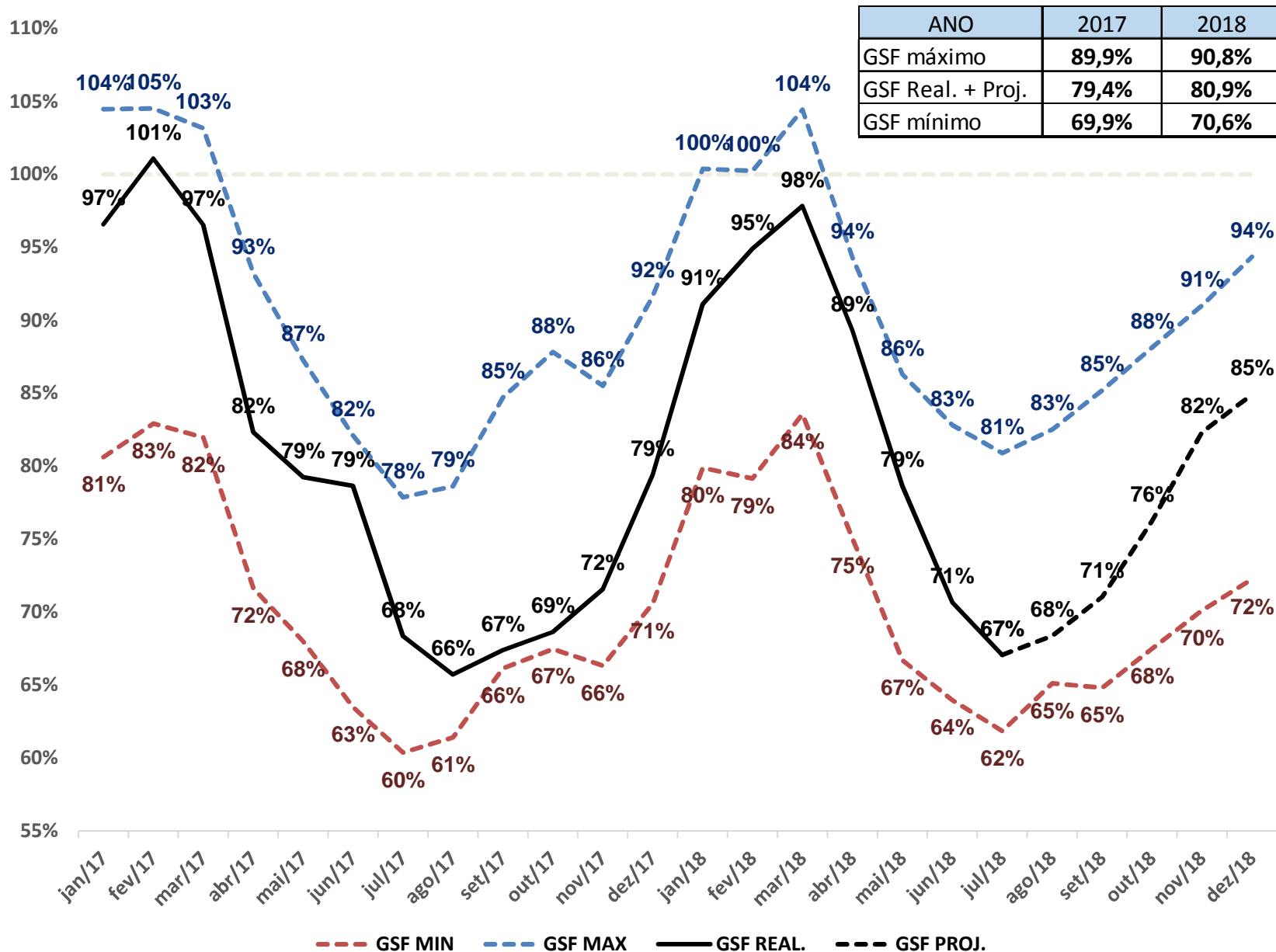

Consumo de Energia Anual (MW médios)



Projeção (Agosto/14)

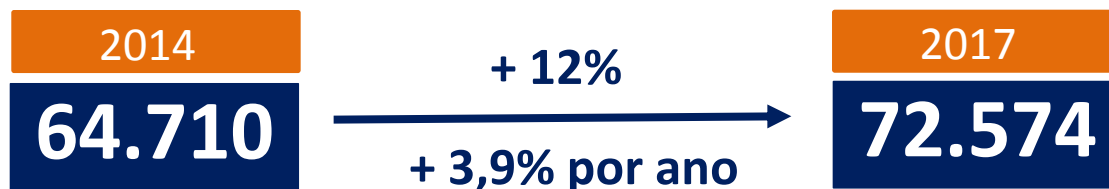

■ 2ª revisão quadrimestral de 2014 (projeção de carga – ago/14)



Consumo registrado

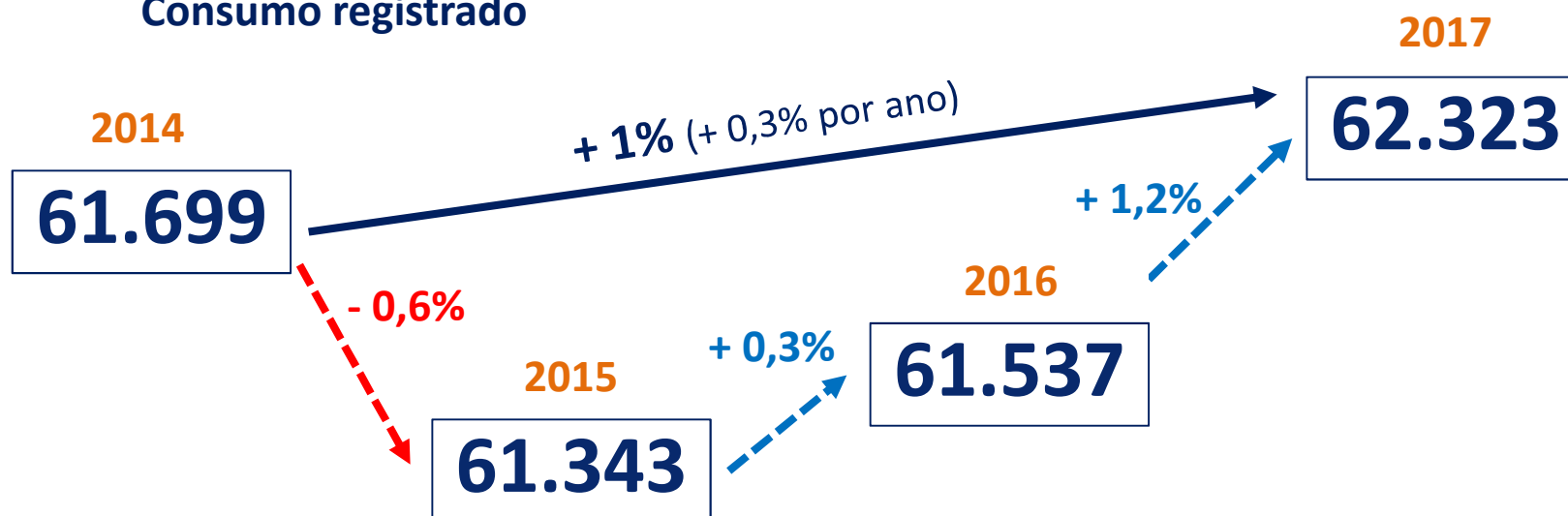

□ Consumo no centro de gravidade (Síntese 2017 – mar/18)

Pontos de atenção

- Discutir os limites máximo e mínimo do PLD
- Valores da Tarifa de Energia de Otimização (TEO)
- Limites de Sazonalização



03 PLD horário

- Forte atuação no desenvolvimento da operação sombra
- Implementação em janeiro de 2020, com definições aprovadas em julho de 2019
- Divulgação da “contabilização sombra” em dez/18 (ref. a out/18)

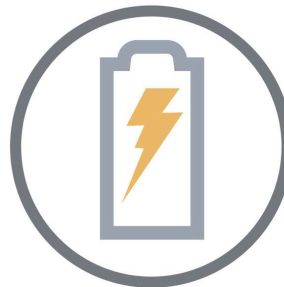

**Estrutura física,
sistemas e quadro de
profissionais (agentes)**

Contratos

Estrutura CCEE

**Novo modelo
de negócios**

04 Volatilidade

- Novos patamares de carga a partir de janeiro/19 – melhor representação da curva de carga (horários e dias)
- Reamostragem dos cenários de vazão do Newave
- Reavaliação dos mecanismos de aversão ao risco – calibragem do CVaR e novas opções



Volatilidade do PLD

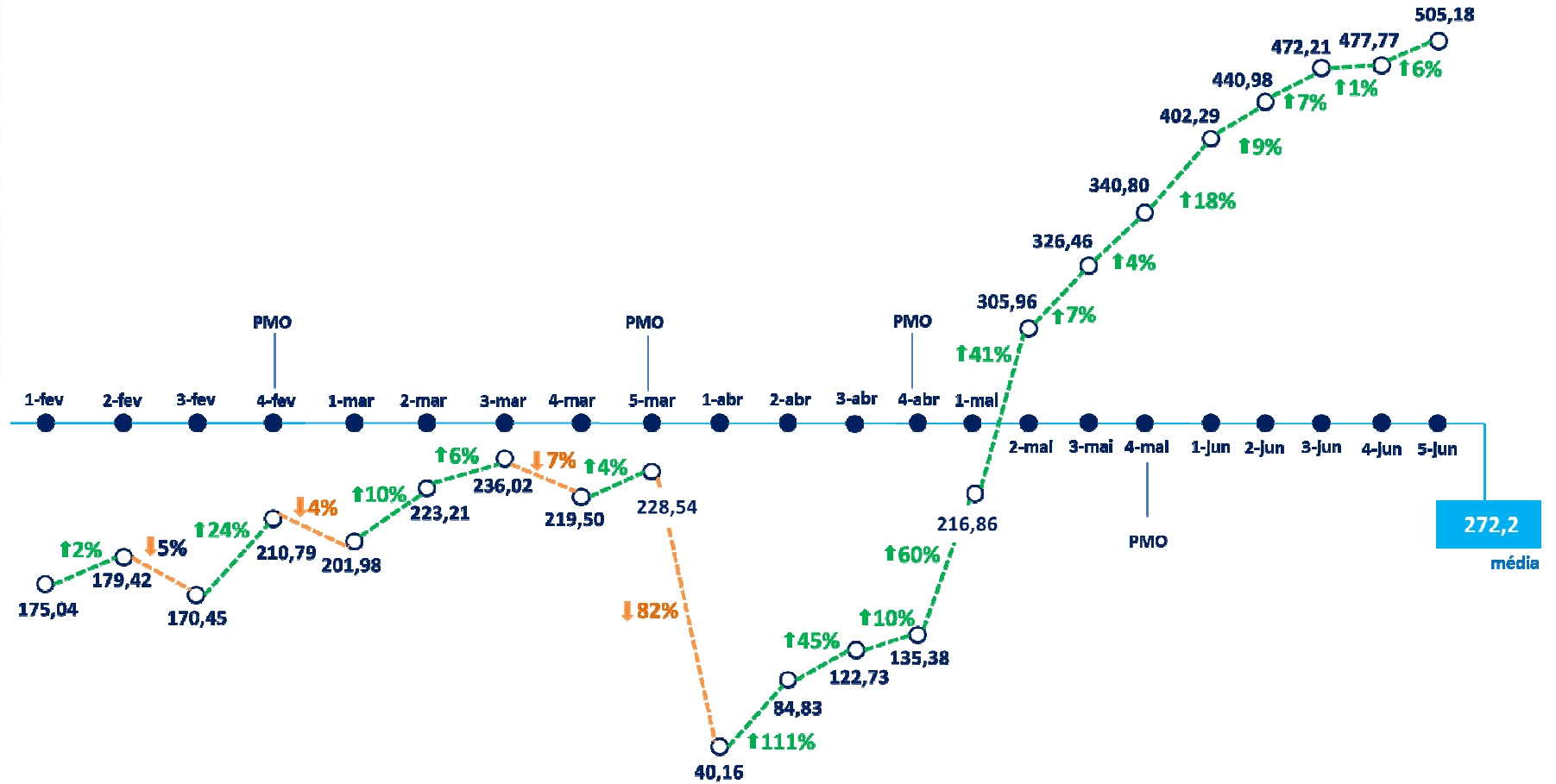

Principais fatores que influenciam a variação do PLD

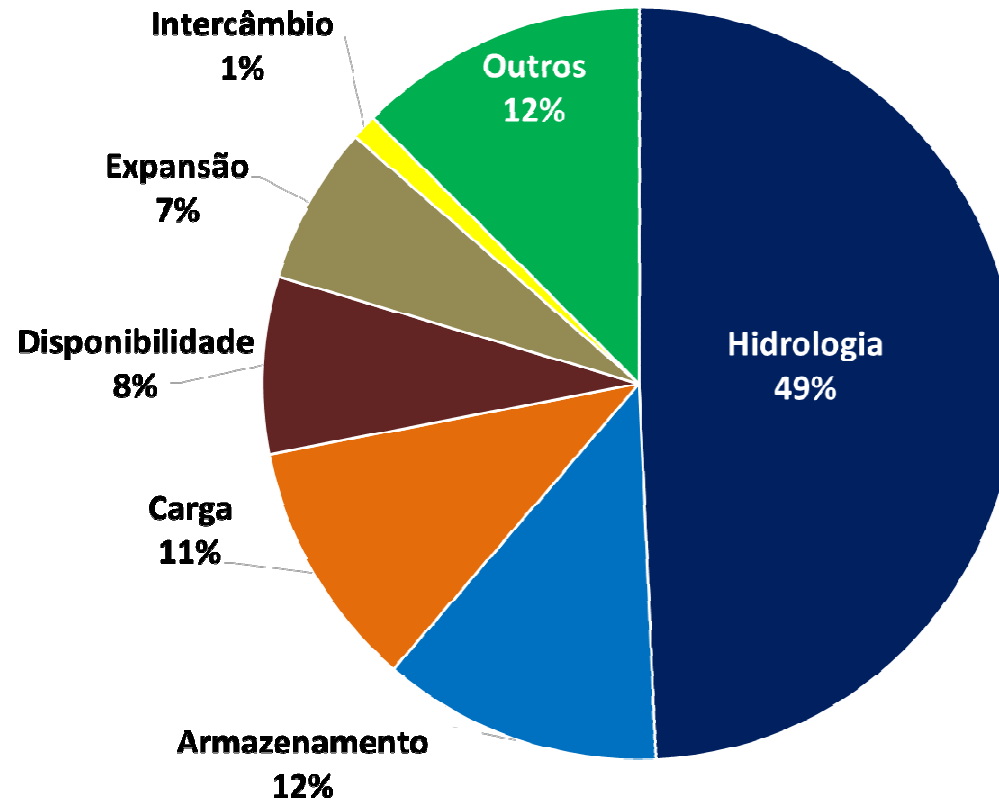

Levantamento para analisar os principais fatores que influenciam o PLD (2014 a 2017):

- **49%** das variações verificadas no PLD são ocasionadas pelas diferenças entre as afluências previstas e as verificadas. Ou seja, **o desvio entre as ENAs previstas e verificadas é a principal causa da variação do preço.**

Impacto da previsão de vazão e da 2ª Revisão Quadrimestral de Carga



CMO R\$ 787,43 / MWh

Última semana de agosto

CMO R\$ 731,60 / MWh

Primeira semana de setembro

CMO R\$ 561,91 / MWh

2ª revisão quadrimestral da carga

CMO R\$ 489,16 / MWh

Melhora na previsão de vazão

CMO R\$ 486,25 / MWh

Outros fatores: armazenamento, intercâmbio, carga, UHE, UTE

Redução de R\$ 301,18 / MWh de uma semana para a outra, ou seja, queda de 38%



** Temas dispostos na Agenda Regulatória da Aneel para o biênio 2018/19

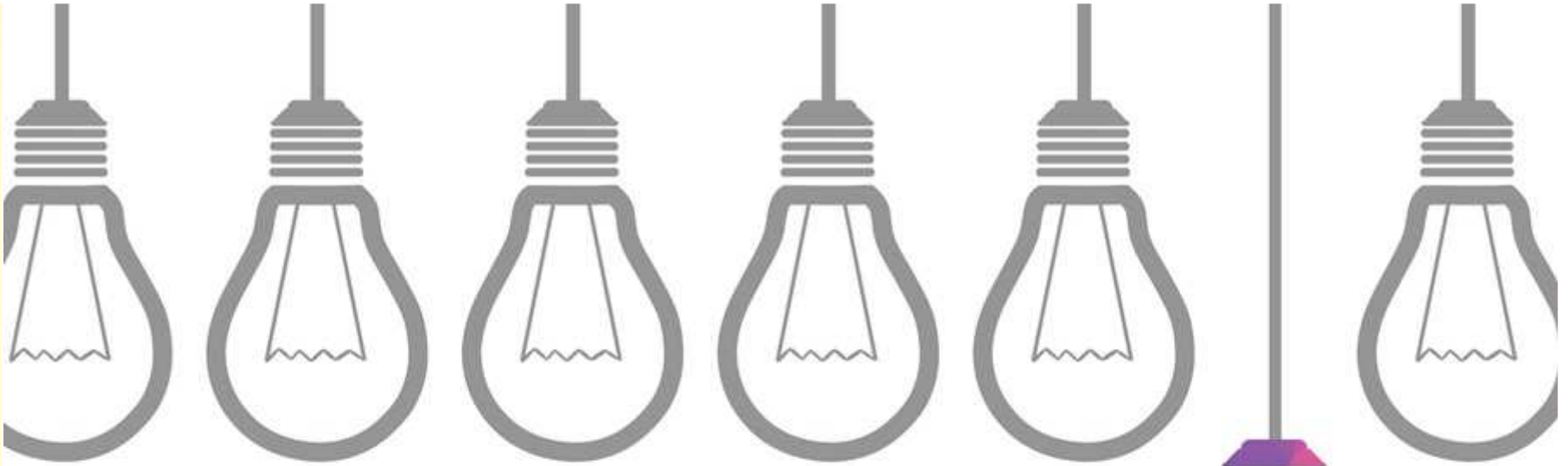

Considerações Finais



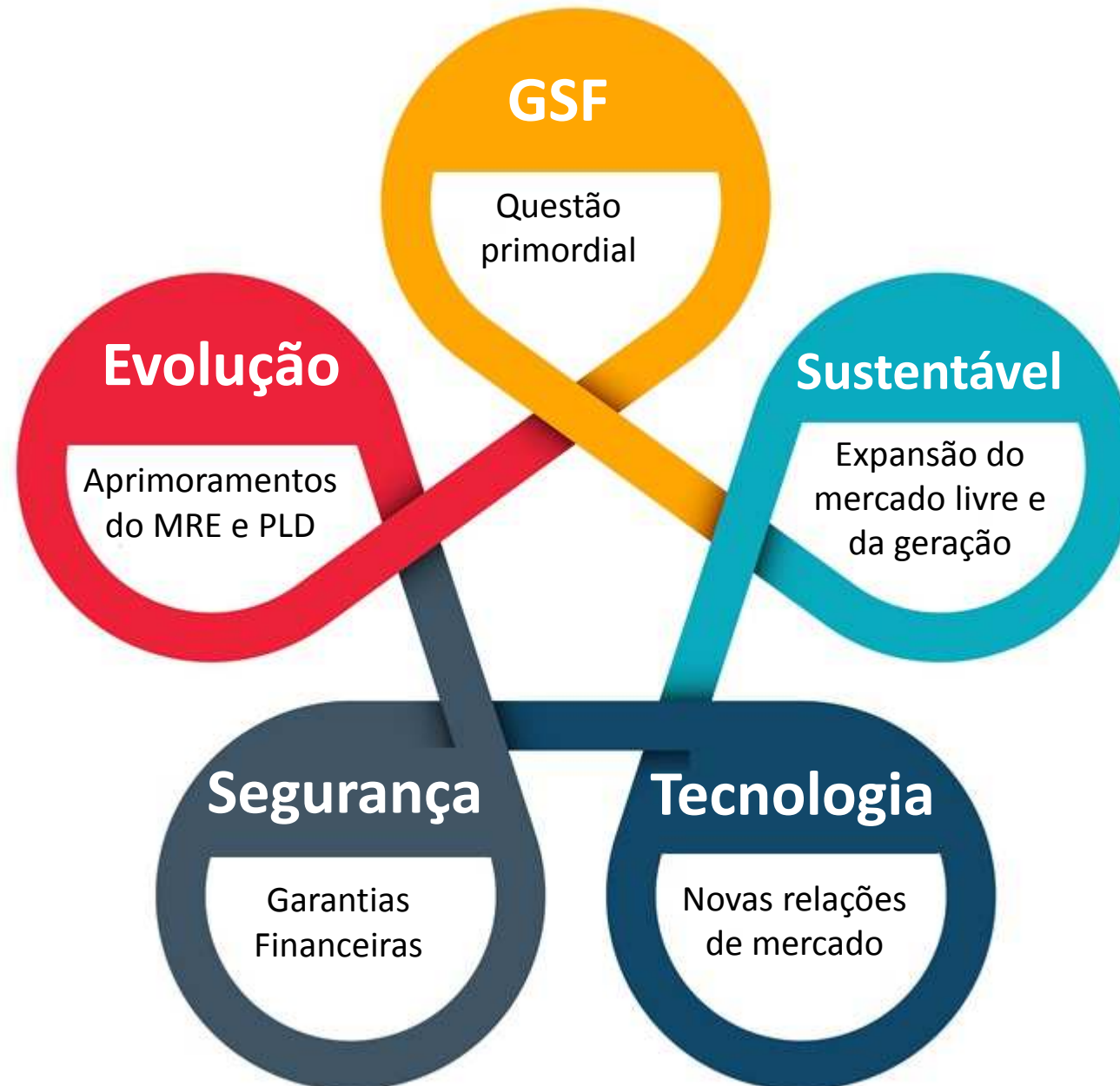

Obrigado!

Rui Altieri

Presidente do Conselho de Administração



linkedin.com/company/298493



slideshare.net/cceeoficial



vimeo.com/ccee



APPCCEE

1. Principais Entregas CCEE e Desafios do Mercado 2018-2019
- 1. AgenteCCEE: Programa Gestão de Clientes**
2. AgenteCCEE: Principais entregas de tecnologia
3. Proposta Orçamentária CCEE para 2019
4. Outros assuntos

AgenteCCEE

Programa Gestão de Clientes

Rodolfo Aiex

Gerente Executivo de Atendimento

A CCEE tem como objetivo estratégico “Atingir a Alta Satisfação dos Agentes”

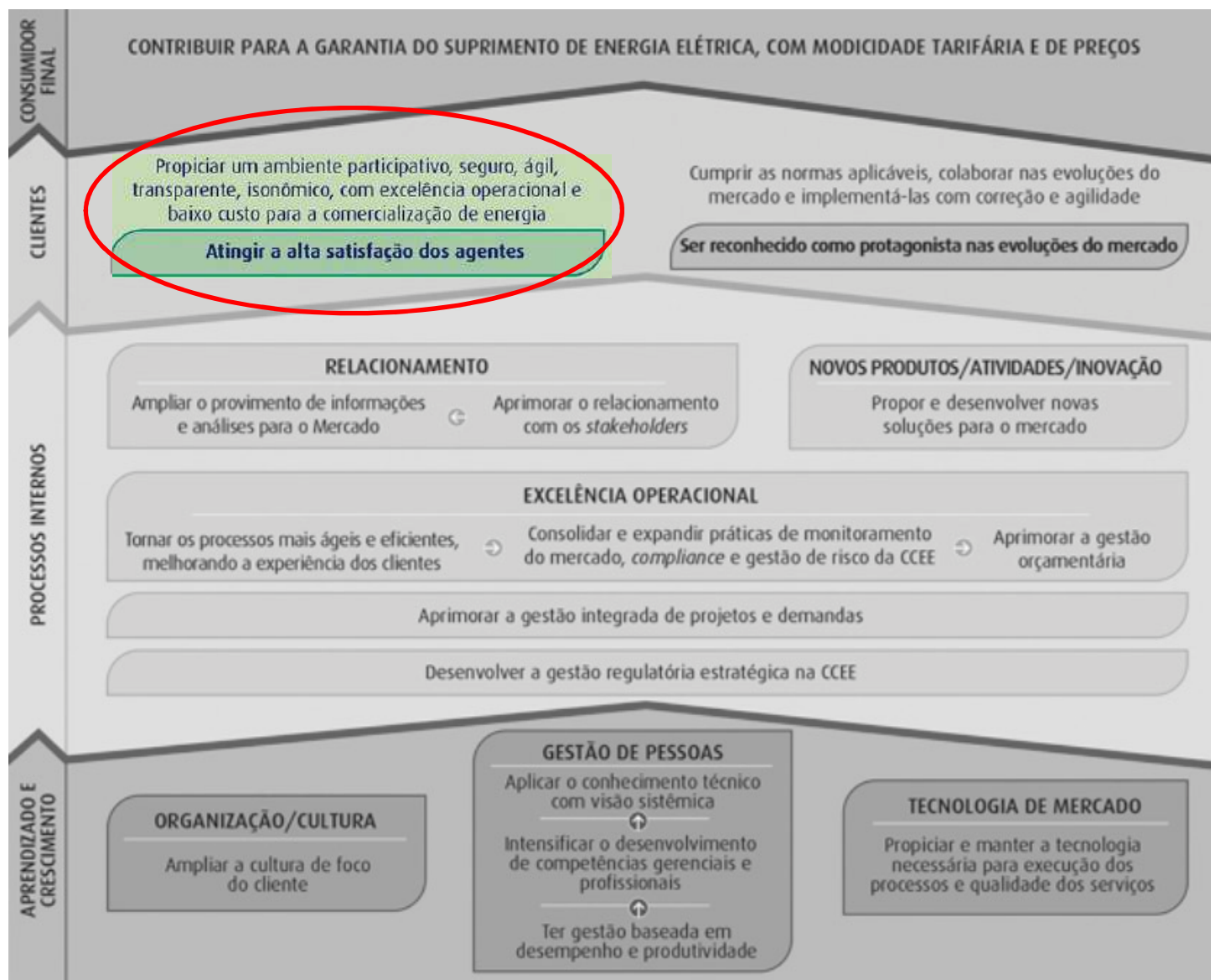

... porém, estávamos tendo dificuldades para atingirmos esse objetivo!



Pesquisa de Satisfação dos Agentes

Objetivo da Pesquisa

Avaliar a satisfação dos associados em relação aos processos e atividades oferecidos pela CCEE

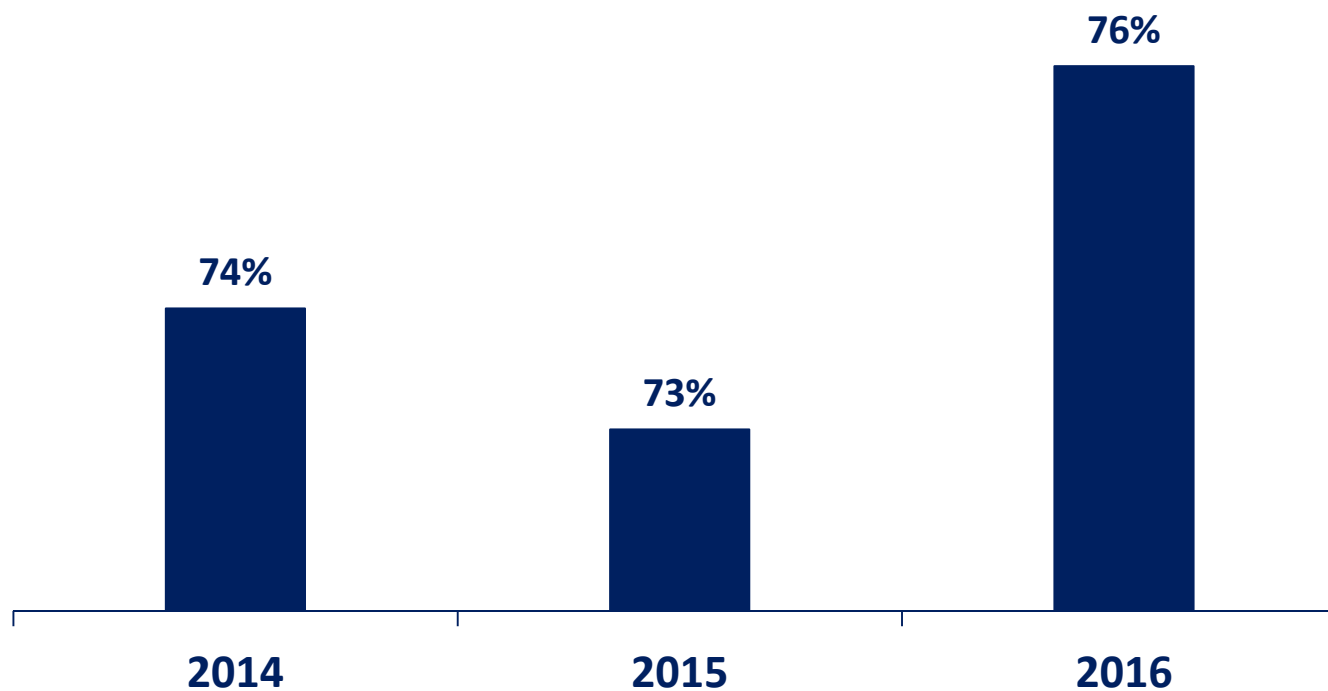

Assim, criamos uma estratégia para tratar as questões apontadas nas pesquisas...



Grupo Interno



Isonomia e Linguagem

Processos críticos

Tecnologia



Consultoria

PRG↑BRASIL
(Estratégia de Clientes)

Principais questões a serem respondidas:

- Como os agentes preferem ser atendidos?
- O que esperam da CCEE?
- Quais serviços valorizam?
- Quais as oportunidades para a CCEE agregar Valor aos agentes?
- Em que alocar esforços e recursos?

...e que nos trouxe os seguintes resultados!



Grupo Interno



+ de 60 ações, sendo
50% já concluídas e as
demais em andamento



Consultoria

PRG↑BRASIL
(Estratégia de Clientes)

Identificação de quem é o cliente
da CCEE

Matriz de Segmentação de
Clientes

Modelo de Gestão de Clientes

Plano para aumento da satisfação
dos clientes

Com relação ao Cliente da CCEE, chegamos a um conceito baseado na “Representação”...



Cliente CCEE

☐ Agentes que representam outros agentes + Agentes que são auto-representados

☐ Aproximadamente 600 clientes englobam os + de 7 mil Agentes

☐ Esperam da CCEE

- Agilidade
- Visão do Cliente
- Eficácia
- Alinhamento hierárquico
- Influência estratégica

☐ Priorização de 15 serviços, sendo 5 críticos

- Processo de Divulgação dos Resultados
- Contabilização e Liquidação MCP
- Documentação de Adesão
- Gestão de Medição
- Recontabilização

...a Matriz possibilita a identificação das necessidades de cada “tipo” de cliente...



Matriz de Segmentação de Clientes

- Baseada no tamanho (votos agrupados) e comportamento (geração, distribuição, comercialização, grupos econômicos e consultorias)
- Viabiliza a construção de soluções mais personalizadas
- Distribuição do clientes em : 20% de maior porte, 30% de médio porte e 50% de menor porte
- Atualização frequente e mobilidade dos clientes na matriz

...e o Modelo de Gestão de Clientes atua na identificação e solução de necessidades...



Modelo de Gestão de Clientes

- Conceito de identificação, diferenciação, interação e personalização de clientes
- Visão única do Cliente e de suas operações na CCEE
- “Voz do Cliente” objetivando a antecipação de necessidades e correção de rota nos serviços
- Nova função para transformar dados em produtos e serviços melhores

...e para dar vida à Gestão de Clientes, criamos uma visão de futuro...



Visão de Sistemas



Gestão de Clientes



Processos orientados para clientes



Plataformas tecnológicas integradas

Cockpit, APP e Plataforma de Integração

Visão de Serviços



Satisfação

Facilidade

Integração

Rapidez

Simplicidade

A boa notícia é que estamos no caminho certo!



83,7%

Satisfação
geral 2018



11,5 pontos percentuais
quando comparado com
o resultado de 2016

“ A CCEE
melhorou
muito, mas
pode melhorar
ainda mais!”

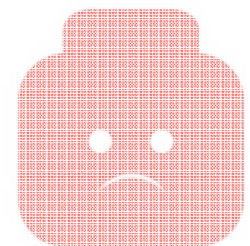
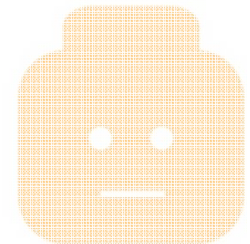

Obrigado!

Rodolfo Aiex

Gerente Executivo de Atendimento



linkedin.com/company/298493



slideshare.net/cceeoficial



vimeo.com/ccee



APPCCEE



Agenda

1. Principais Entregas CCEE e Desafios do Mercado 2018-2019
1. AgenteCCEE: Programa de Gestão de Clientes
- 2. AgenteCCEE: Principais Entregas de Tecnologia**
3. Proposta Orçamentária CCEE 2019
4. Outros assuntos

AgenteCCEE

Principais Entregas de Tecnologia

Dario Almeida

Gerente Executivo de Arquitetura de Sistemas



APP – Principais funcionalidades

Plataforma de Integração

Projeto GSD – Status Report

Cockpit de Aplicações

Novos Painéis da DRI

Novo sistema de Cadastro

APP – Principais funcionalidades

Plataforma de Integração

Projeto GSD – Status Report

Cockpit de Aplicações

Novos Painéis da DRI

Novo sistema de Cadastro





- *PLD*
- *Comunicados*
- *Notícias*
- *Calendário operacional*
- *Boletins Dinâmicos*
- *Notificações*
- *Token de Segurança*

Novas funcionalidades



APP Medição

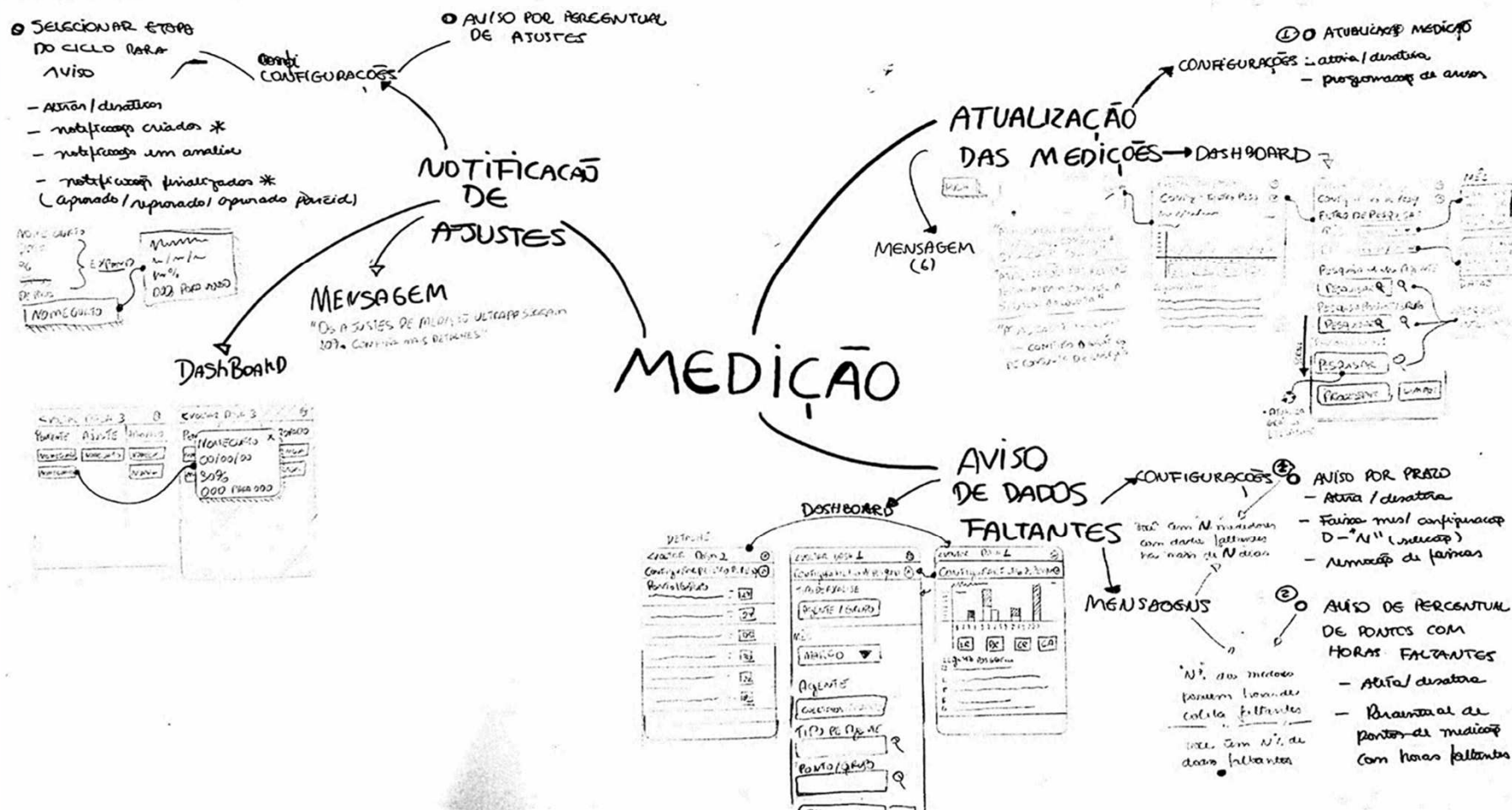

Workshops com Agentes



Sessões de feedback





Avisos customizados para o processo de medição



Segurança no acesso aos dados do SCDE (token)



Dashboards para consultas gerenciais



Gráficos e tabelas para consultas detalhadas



Informações atualizadas em **tempo real**



APP Medição – 1º release



- Consumo e Geração
- Dados Faltantes
- Avisos

Demonstração ...



APP Medição - Releases



1 - Token de Segurança

Mar-18

2 - PLD Horário sombra

Abr-18

3 - APP Medição - 1º Release

Out-18

- Consumo e Geração
- Dados Faltantes
- Avisos

4 - Check-In Assembleia

Out-18

5 - App Medição - 2º Release

Dez-18

- Notificações de Ajustes

6 - Medição - 3º Release

1 Tri-19

- Informações cadastrais
- Testes de Conectividade
- Testes de Coleta





APP – Principais funcionalidades

Plataforma de Integração

Projeto GSD – Status Report

Cockpit de Aplicações

Novos Painéis da DRI

Novo sistema de Cadastro

Implantação inicial em out-14

52

Agentes aderidos

3718

Representados

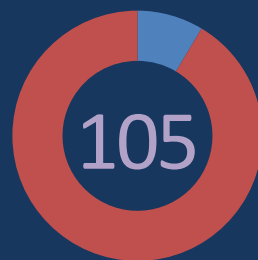

105 Serviços

9 Externos
96 Internos

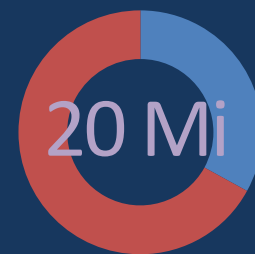

20 Mi Mensagens

1/3 Externas
2/3 Internas

- ❑ As adesões à Plataforma de Integração cresceram mais de 100% nos últimos 12 meses
- ❑ Agentes que já utilizam a plataforma têm solicitado a ampliação do leque de serviços de integração
- ❑ Tanto a demanda interna como externa por novos serviços é elevada e crescente

Agentes Aderidos
Posição por Trimestre

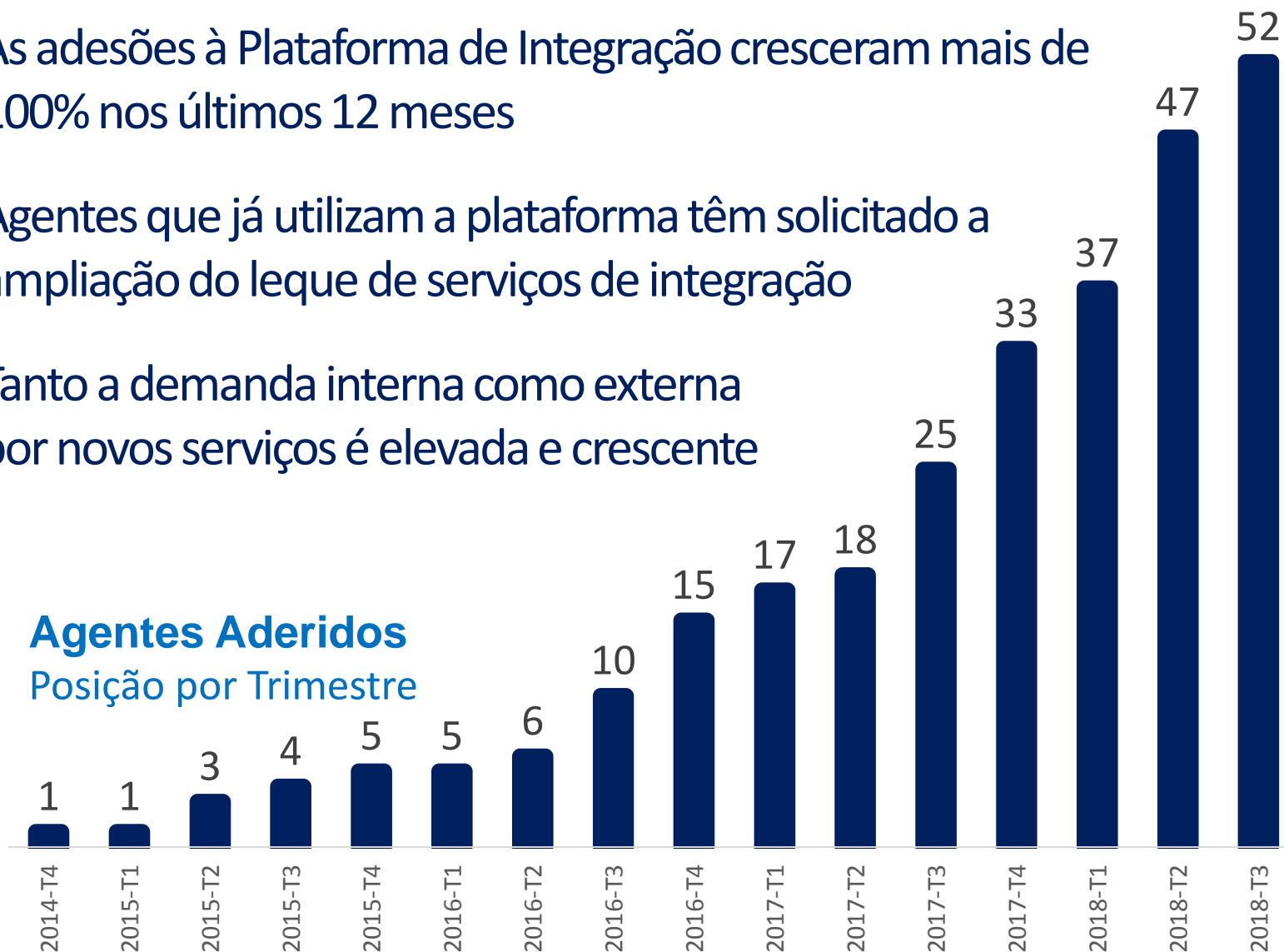



Novos Serviços na Plataforma de Integração

- Desenvolver novos serviços para integração sistêmica com Agentes
- Workshop no 1^o trimestre para priorização junto aos Agentes
- Jan a Dez-2019



Integração com Sistemas de Medição dos Agentes

- Atendimento à **REN 759/2017**
- Viabilizar coleta centralizada de medições via Plataforma
- Workshop no 2^o trimestre junto aos Agentes
- Mai-19 a Ago-20



APP – Principais funcionalidades

Plataforma de Integração

Projeto GSD – Status Report

Cockpit de Aplicações

Novos Painéis da DRI

Novo sistema de Cadastro

Objetivo

❑ Desenvolvimento de uma plataforma sistêmica para gestão dos processos relativos aos desligamentos voluntários e às sanções regulatórias:

- **Penalidades** por insuficiência de lastro de energia, energia de reserva, por falta de combustível e medição
- **Multas** por não aporte de garantia e pela inadimplência no MCP
- **Desligamento** compulsório e por descumprimento de obrigação

❑ Contratado pacote fechado, Mai-17 a Set-18

❑ DxC Technology como Integrador

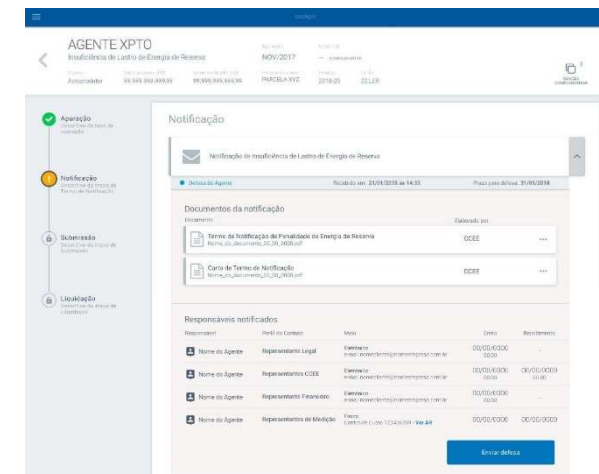

Status

- Devido a atrasos sucessivos nas entregas, CCEE e DxC realizaram acordo para encerramento contratual antecipado
- O projeto foi reestruturado pela equipe de tecnologia da CCEE, que assumirá o papel de Integrador
- O produtos parciais foram entregues com boa qualidade, a despeito do atraso que comprometeu o cronograma
- O quadro abaixo apresenta a situação dos principais produtos

Produtos contratados	Situação no momento do encerramento
Cockpit de Aplicações	Desenvolvido, entregue e homologado
Gestão de Sanções	Especificações entregues e homologadas
Gestão de Desligamentos	Apenas processos de negócio revisados

Macro cronograma

- ❑ Projeto retomado com equipe reduzida para transição de modelo
- ❑ Complementação da equipe para construção em escala planejada para 1º trimestre de 2019

Sistema / Fase	2018		2019				2020	
	3 TRI	4 TRI	1 TRI	2 TRI	3 TRI	4 TRI	1 TRI	2 TRI
Sanções e Notificações								
Desenvolvimento	[Barra]							
Homologação			[Barra]					
Teste Integrado / Implantação						[Barra]		
Operação Assistida						[Barra]		
Desligamento								
Especificação	[Barra]							
Desenvolvimento						[Barra]		
Homologação							[Barra]	
Teste Integrado / Implantação							[Barra]	
Operação Assistida								[Barra]

Go Live Sanções
Nov-19



Go Live Desligamento
Mar-20





APP – Principais funcionalidades

Plataforma de Integração

Projeto GSD – Status Report

Cockpit de Aplicações

Novos Painéis da DRI

Novo sistema de Cadastro

O Cockpit da CCEE...



- É um painel de controle para aplicações Web
- Integrará a operação de todos os sistemas da CCEE
- Viabilizará o conceito de “Internet Banking”



Agilidade

Produtividade

Satisfação

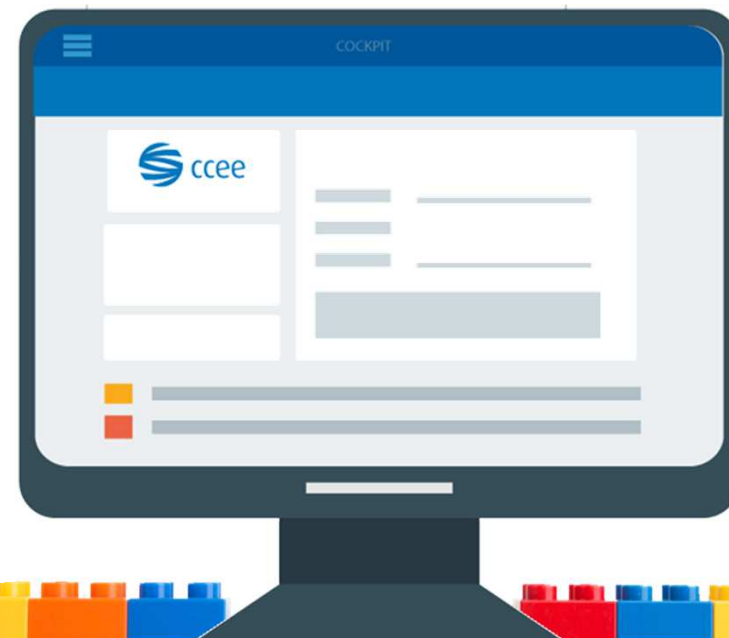



Melhorar a experiência do usuário



As-Is

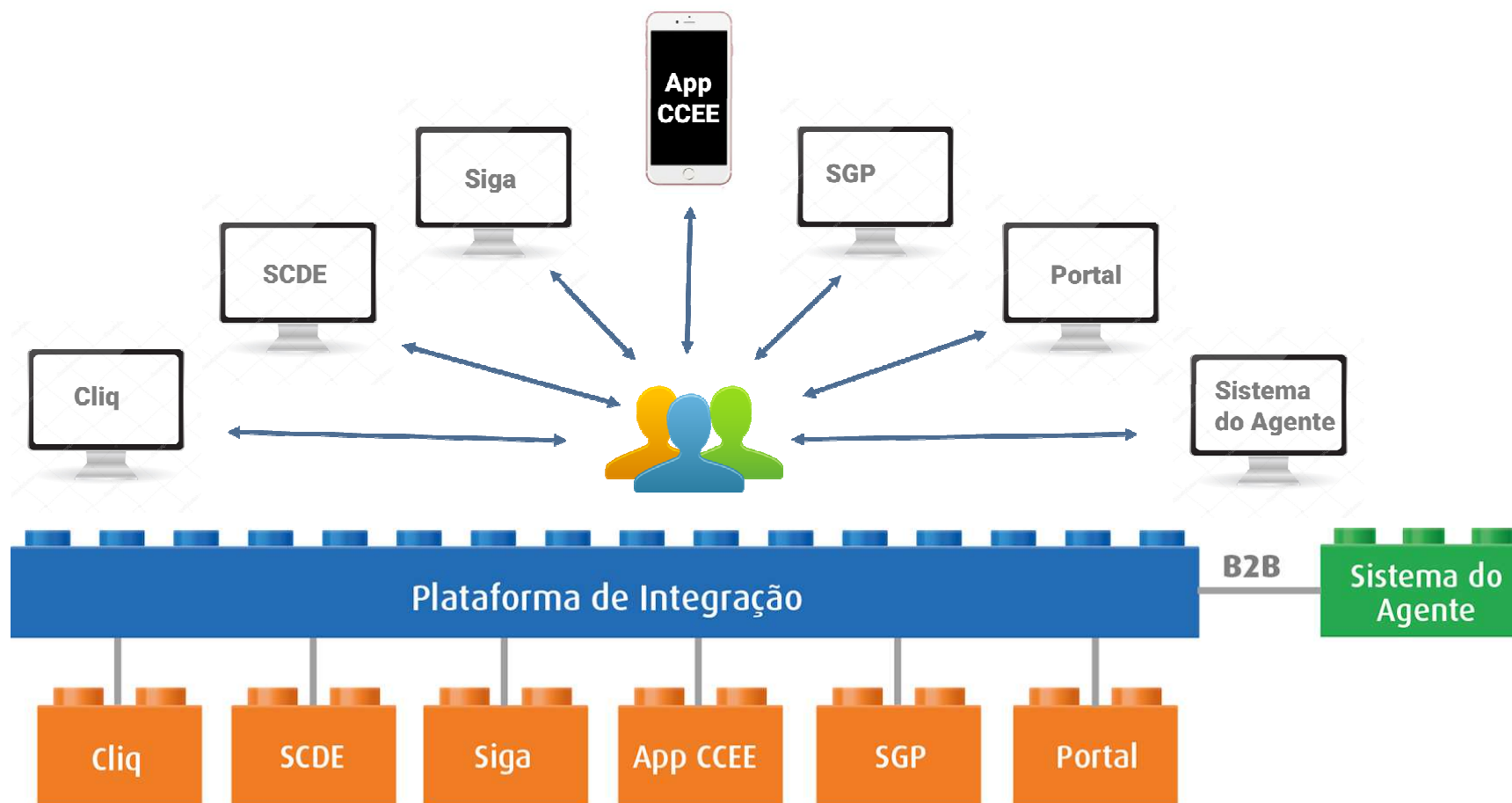

To-Be

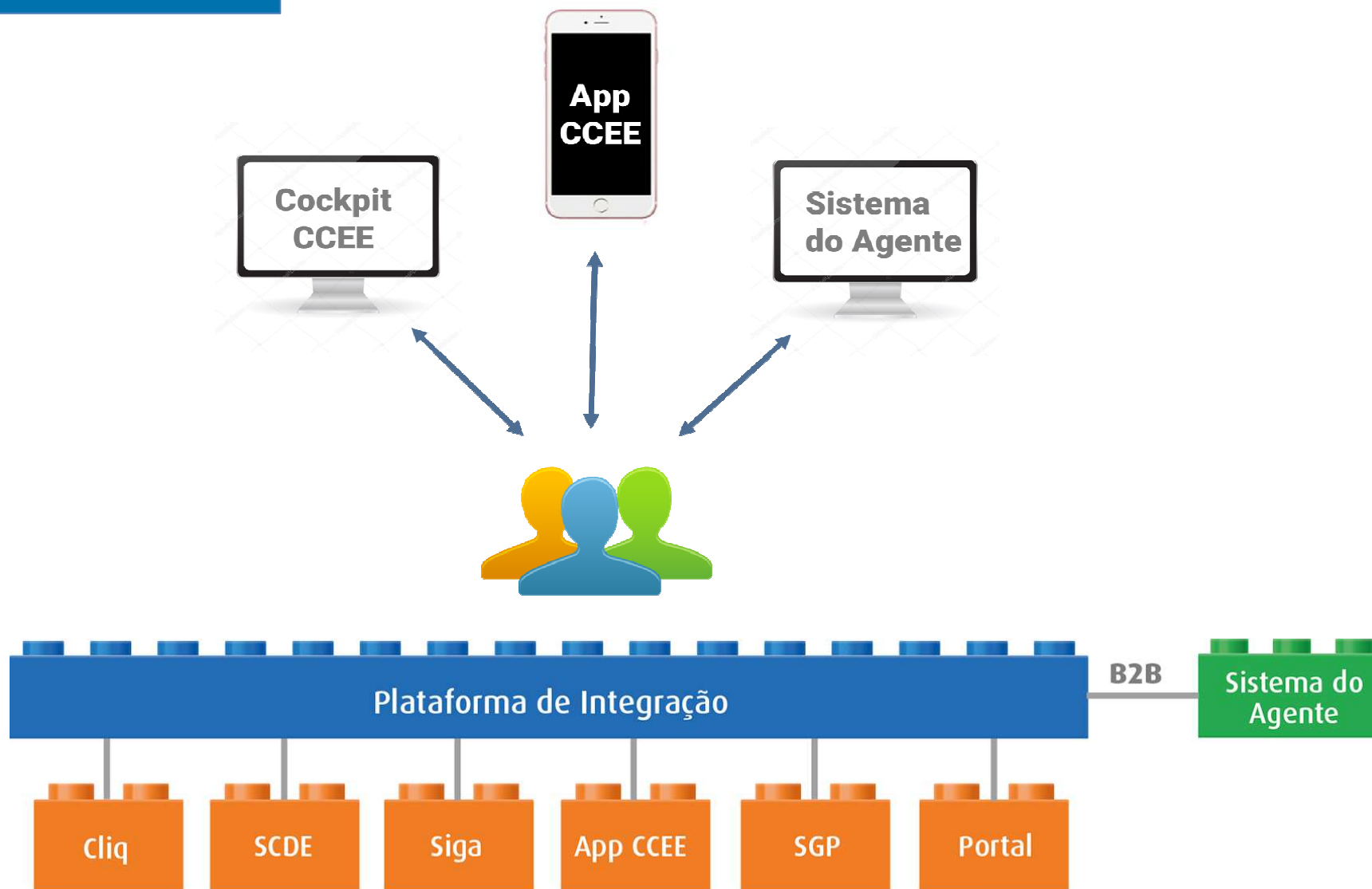

Estrutura do Cockpit



Calendário Operacional

Avisos

Tarefas

Login

Menu de opções

Pesquisa de sistemas e funcionalidades

Funcionalidades favoritas do usuário

Navegação por sistema ou contexto de negócio

Conteúdo Telas dos Sistemas

Novos Sistemas – Nativos no Cockpit



- ✓ Novo Sistema de Cadastro **1st**
- ✓ Cadeia de Sistemas de Leilões
- ✓ Gestão de Sanções e Desligamentos
- ✓ Contas Setoriais

Estratégias para migração de sistemas existentes em 2019

- Priorização de quick wins dentre principais módulos e sistemas
- Abordagens de menor impacto: plug-and-play ou adequação da camada visual
- Foco na satisfação dos clientes

1



2



3



4





APP – Principais funcionalidades

Plataforma de Integração

Projeto GSD – Status Report

Cockpit de Aplicações

Novos Painéis da DRI

Novo sistema de Cadastro

Objetivos

- ❑ Desenvolver *dashboards* gerenciais na DRI em 2019
- ❑ Maior *simplicidade* na apresentação dos resultados
- ❑ *Customizados* para atender às distintas categorias de Agentes
- ❑ Relatórios *mais consolidados*, simples, diretos e amigáveis
- ❑ *Complementares* aos produtos já existentes na DRI: Relatórios, Consulta Dinâmica e Download de Dados

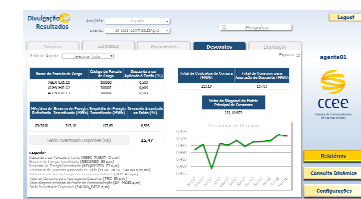
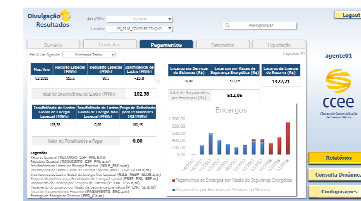
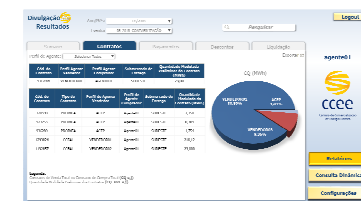
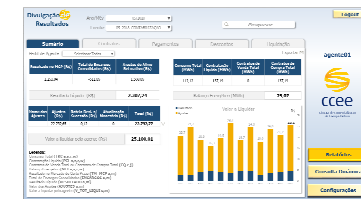

Novos painéis da DRI



ILUSTRATIVO

Ano/Mês: 05/2018 ▼

Evento: 05_2018_CONTABILIZAÇÃO ▼

[Logout](#)

Sumário
Contratos
Pagamentos
Descontos
Liquidação

Perfil de Agente: Selecionar Todos ▼ Exportar ↗

Resultado no MCP (R\$)	Total de Encargos Consolidados (R\$)	Ajustes do Alívio Retroativo (R\$)	Consumo Total (MWh)	Contratação Líquida (MWh)	Contratos de Venda Total (MWh)	Contratos de Compra Total (MWh)
1.251,04	-511,85	1.568,05	112,12	-137,19	0	137,19

Resultado Líquido (R\$)	2.307,24
-------------------------	-----------------

Nome dos Ajustes	Ajustes (R\$)	Rateio Desl. s/ Sucessão (R\$)	Atualização Monetária (R\$)	Total (R\$)
	22.792,65	0,12	0	22.792,77

Valor a liquidar pelo agente (R\$)	25.100,01
------------------------------------	------------------

Legenda:

- Consumo Total (TRC a,s,r,w)
- Contratação Líquida (PCL a,s,r,w)
- Contratos de Venda Total ou Contratos de Compra Total (CQ e,j)
- Balanco Energético (NET a,s,r,w)
- Resultado no Mercado de Curto Prazo (TM_MCP a,m)
- Total de Encargos Consolidados (ENCARGOS a,m)
- Resultado Líquido (RESULTADO a,m)
- Valor dos Ajustes (AJUSTES a,m)
- Valor a liquidar pelo agente (V_TOT_LIQUI a,m)

Consumo Total (MWh)	Contratação Líquida (MWh)	Contratos de Venda Total (MWh)	Contratos de Compra Total (MWh)
112,12	-137,19	0	137,19

Balanco Energético (MWh)	25,07
--------------------------	--------------

Valor a Liquidar

agente01

ccee
Camara de Comercialização de Energia Elétrica

Relatórios

Consulta Dinâmica

Configurações

Novos painéis da DRI



ILUSTRATIVO

Ano/Mês:

Evento:

[Logout](#)

Sumário

Contratos

Pagamentos

Descontos

Liquidação

Perfil de Agente: Exportar ↗

Data do Débito	Data do Crédito
2/8/2018 12:00:00 AM	2/9/2018 11:59:00 PM

Pré Liquidação	
Valor a Liquidar pelo Agente (R\$)	Participação do Agente na Inadimplência
25.100,01	0,0000020238921

Liquidação			
Total da Inadimplência (R\$)	Participação do Agente na Inadimplência	Valor Liquidado pelo Agente (R\$)	Valor a Liquidar pelo Agente (R\$)
22.901,28	0,0000020238921	2.198,73	25.100,01

Valor a Liquidar pelo Agente

Mês	Valor (R\$)
abr/17	26.000
mai/17	21.000
jun/17	-2.000
jul/17	1.000
ago/17	1.000
set/17	2.000
out/17	3.000
nov/17	4.000
dez/17	10.000
jan/18	15.000
fev/18	21.000
mar/18	25.000

Legenda:
Valor a liquidar pelo agente (V_TOT_LIQUI a,m)

agente01

ccee
Câmara de Comercialização de Energia Elétrica

[Relatórios](#)

[Consulta Dinâmica](#)

[Configurações](#)



APP – Principais funcionalidades

Plataforma de Integração

Projeto GSD – Status Report

Cockpit de Aplicações

Novos Painéis da DRI

Novo sistema de Cadastro

Porque um novo sistema de cadastro ?



Autonomia
Agilidade
Simplicidade
Visibilidade

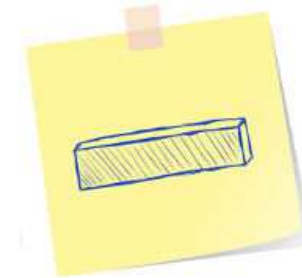

Burocracia
Documentos
Chamados

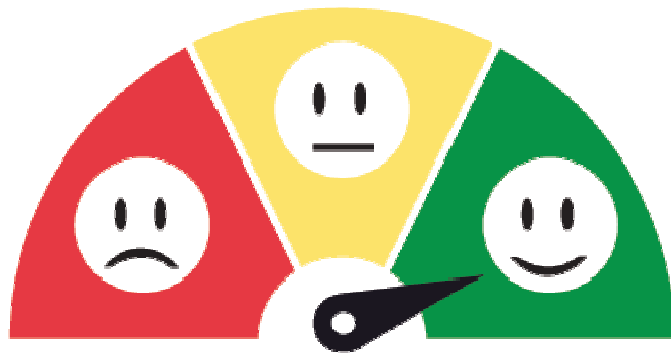

70% menos esforço no processo de adesão
30% menos esforço na manutenção do cadastro

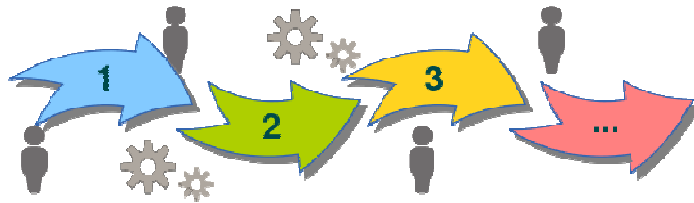

Adesão - Habilitação Comercial

Cadastro Não Agente

Manutenção de Cadastro

Manutenção de Contatos e Atribuições

Inclusão e Encerramento de Representação Operacional

Manutenção de Perfil de Agente

Transferência de Histórico

Habilitação de Varejista

Habilitação de Representado Varejista

Encerramento/Portabilidade de Representação Varejista

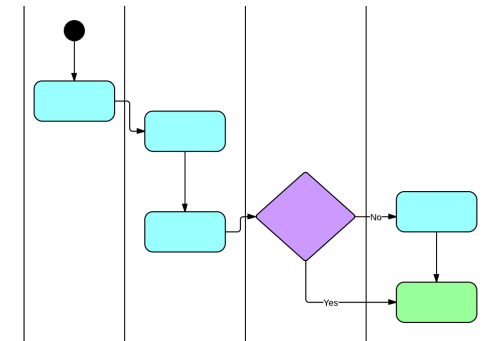

O que muda nos processos de negócio ?



Exemplo

Adesão - Habilitação Comercial

As-Is

80% das etapas com participação da CCEE

➤ Agente ➤ CCEE

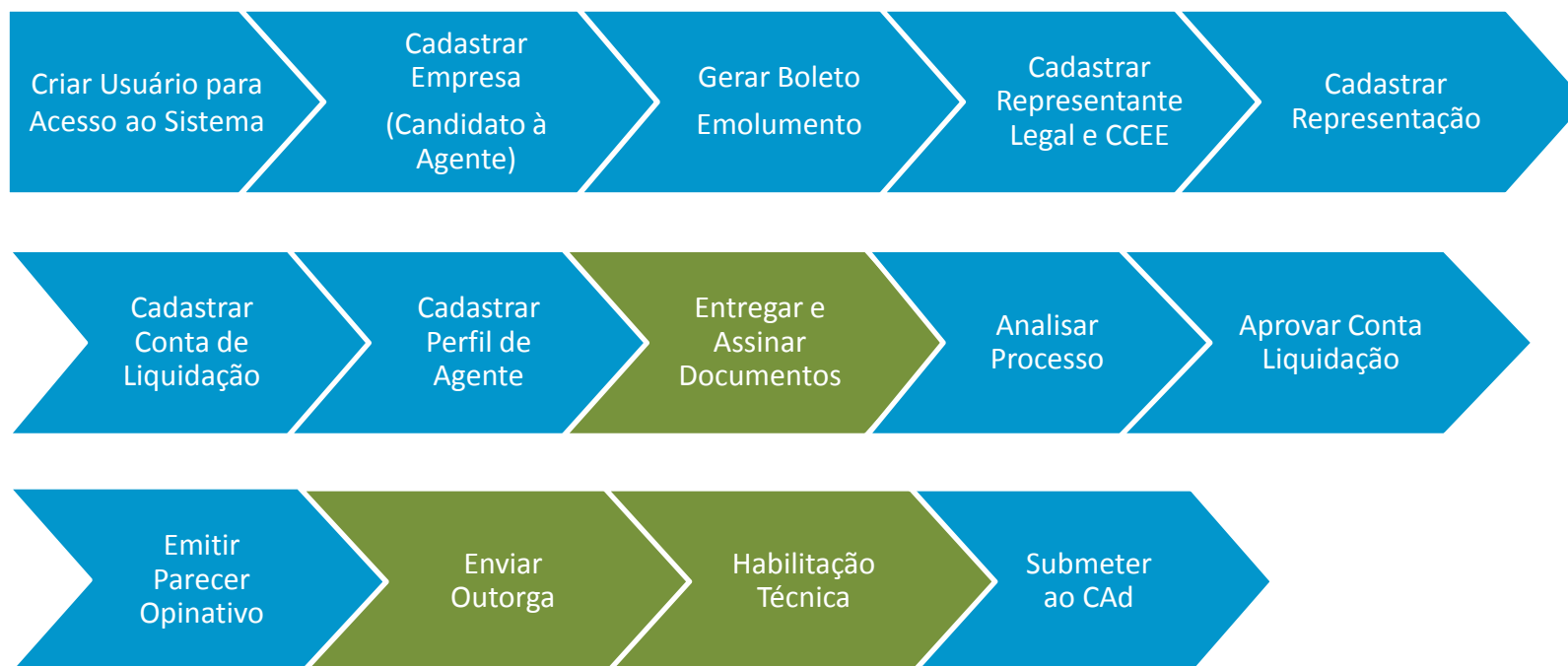

O que muda nos processos de negócio ?



Exemplo

Adesão - Habilitação Comercial

To-Be

20% das etapas com participação da CCEE

Agente CCEE

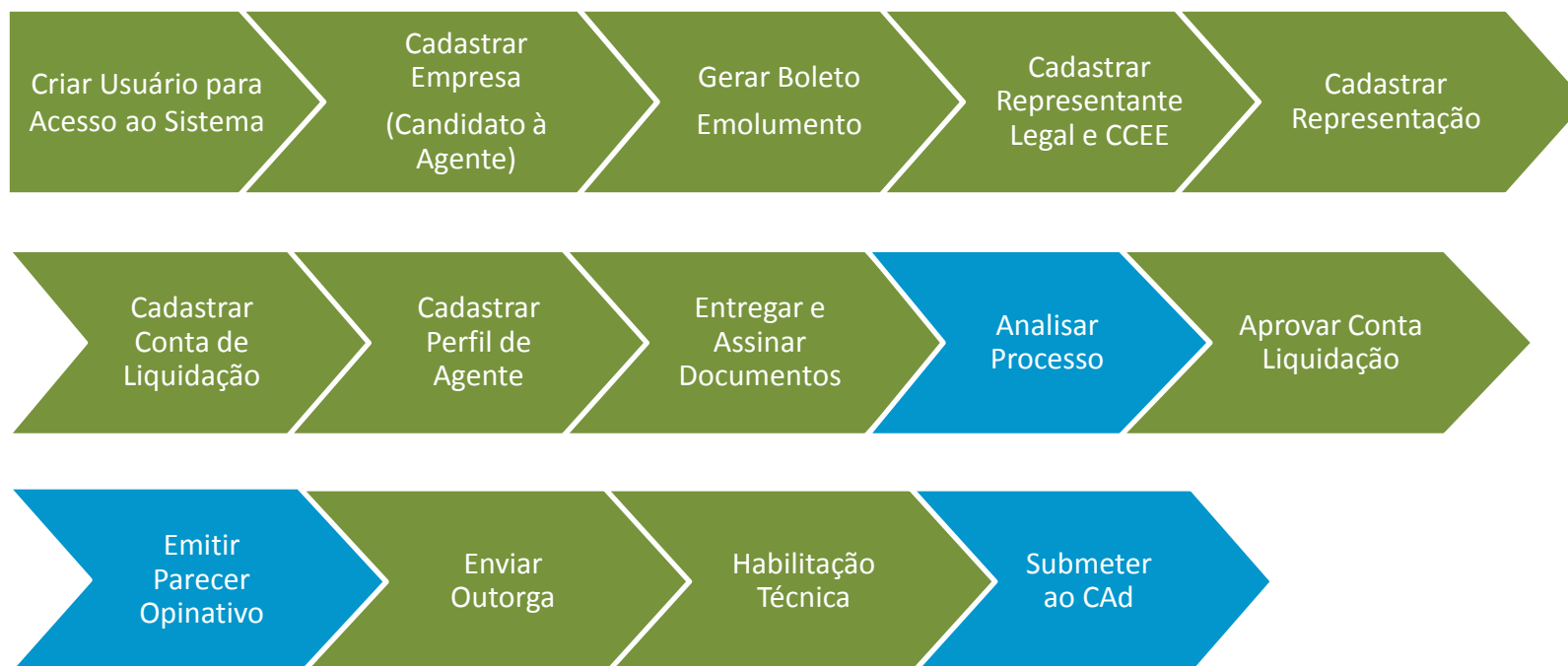

Quais sistemas serão substituídos ?



1- Autocadastro

2- SGP - Adesão de Agente

3- SGP - Manutenção de Dados Bancários

4- SGP - Manutenção de Acesso de Usuários

5- SGP - Manutenção de Dados Comprobatórios

6- SGP - Comercializador Varejista

7- SGP - Comercializador Varejista - Solicitar Representado

8- Módulo de Agentes (interno)

9- Sistema de Procurações (interno)



Nova Plataforma de Cadastro

PROTÓTIPOS

Autonomia para
criar usuários e
senhas

Já tenho acesso

Entre com seus dados de acesso ao conteúdo exclusivo.

login

username|

Entre com seu usuário de acesso

senha

Digite sua senha

Entrar

[Esqueci minha senha](#)

[Esqueci meu login](#)

Ainda não tenho acesso

Para obter acesso ao ambiente CCEE você precisa
cadastrar um login de acesso ao conteúdo exclusivo.

Insira um e-mail *

Criação da conta de acesso ao conteúdo exclusivo

Criar minha conta

Cockpit
Menu de Aplicações

Inbox, Avisos e
Calendário Operacional



MARCELO MOLINA(sair)

Empresas e Organizações

Cadastro de empresas vinculadas ao seu perfil na CCEE.

Integração com a



Receita Federal

Informe o CNPJ da Empresa

VERIFICAR DADOS CADASTRAIS

Etapas do processo com sinalizadores para resolução de pendências



ELETRIC002
Eletric Energy Comercializadora e Consultoria em Energia Ltda

● **Em Adesão**

CNPJ
03.034.433/0001-56

Identificação de Pessoa Jurídica emitida através da base da Receita Federal - Brasil

Data: 25/09/2017

SIGLA
ELETRIC002

obrigatório

SUBMERCADO

SE/CO	S	NE	N
Sudeste / Centro-oeste	Sul	Nordeste	Norte

Dados Cadastrais

Informações da empresa

+ informações

Nome Empresarial	Número de Inscrição	Tipo de Estabelecimento
Eletric Energy Comercializadora e Consultoria em Energia Ltda	03.034.433/0001-56	1 - MATRIZ
Situação Cadastral	Data da situação cadastral	Atividade Principal
ativa	02/03/2017	Código: 3511801 Descrição: Geração de energia elétrica

fonte: Receita Federal

Endereços

Endereços da empresa vinculados ao cadastro.

+ INCLUIR ENDEREÇO

fonte: Receita Federal

090090-999
RUA DOS CAMPOS, 12211221



Empresa

Classe, categoria e informações cadastrais da empresa



Informações Financeiras

Pagamentos, contas bancárias, grupo de liquidação



Contatos e Atribuições

Vinculação de usuários e definição de responsabilidades



Perfil de Agente

Perfis de atuação no mercado de energia



Documentos

Documentação necessária para Adesão



Confirmação

Conferência dos dados para envio e análise de Adesão



ELETRIC002

Eletric Energu Comercializadora

● Em adesão

Informações Financeiras

Cadastro de informações bancárias do agente

CONTAS E GRUPOS DE LIQUIDAÇÃO



Junior Silva

o pagamento de emolumentos e o cadastro das informações financeiras do candidato trata-se de uma etapa obrigatória

Após a confirmação do pagamento o restante das informações estará disponível para o envio do boleto.

Atualização automática do status do pagamento

Geração automática de boleto no Bradesco



Valor de Emolumento

R\$ 5.898,00



● Aguardando pagamento



BOLETO

Experiência do Usuário

- ✓ **Empresa**
Classe, categoria e informações cadastrais da empresa
- ! **Informações Financeiras**
Pagamentos, contas bancárias, grupo de liquidação
- ✓ **Contatos e Atribuições**
Vinculação de usuários e definição de responsabilidades
- ✓ **Perfil do Agente**
Perfis de atuação no mercado de energia
- ! **Documentos**
Documentos necessários para habilitação do Agente
- ✎ **Confirmação**
Conferência dos dados para envio e análise de Adesão



ELETRIC002
Eletric Energu Comercializadora
● Em adesão

Informações Financeiras

Cadastro de informações bancárias do agente

CONTAS E GRUPOS DE LIQUIDACION

 Tipo de conta
MCP
Mercado de Curto Prazo

Conta corrente individual

Sigla	Banco	Agência	Nº da conta
ELETRICC003	Bradesco	895	999999
MATRIZ		TRIANDN	Somente números

Aguardando aprovação

Conta bancária aprovada diretamente pelo Bradesco

+
adicionar conta bancária

✓ Solicitação enviada! Aguarde a aprovação da Instituição Financeira



Experiência do Usuário

The screenshot displays a user interface for a company registration process. At the top, a progress bar shows six steps: 'Empresa' (green checkmark), 'Informações Financeiras' (orange exclamation mark), 'Contatos e Atribuições' (orange exclamation mark), 'Perfil de Agente' (green checkmark), 'Documentos' (grey pencil), and 'Confirmação' (grey pencil). The main content area is titled 'Contatos e Atribuições' and includes a sub-header 'Lista de Contatos'. Below this, there are two tabs: 'Contatos desta empresa' (selected) and 'Contatos oriundos de Representação'. A blue speech bubble points to the 'INCLUIR NOVO CONTATO' button. The list shows one contact: 'Eletric Energy Inc. Comercializadora' with a sub-entry for 'Murilo Teixeira da Silva' (CPF: 110.009.408-99) with contact details.

Empresa
Classe, categoria e informações cadastrais da

Informações Financeiras
Pagamentos, contas bancárias, grupo de liquidação

Contatos e Atribuições
Vinculação de usuários e definição de responsabilidades

Perfil de Agente
Perfis de atuação no mercado de energia

Documentos
Documentação necessária para Adesão

Confirmação
Conferência dos dados para envio e análise de Adesão

ELETRIC002
Eletric Energy Comercializadora e Consultoria em Energia Ltda
● Em Adesão

Contatos e Atribuições

Vinculação de usuários, representações e definição de responsabilidades

Lista de Contatos

Contatos desta empresa Contatos oriundos de Representação

Contatos vinculados diretamente com a minha empresa.

Filtrar a lista por:

CONTATO ATRIBUIÇÃO + INCLUIR NOVO CONTATO

Eletric Energy Inc.
Comercializadora

CPF: 110.009.408-99
Murilo Teixeira da Silva
mteixeira.silva@eletricenergy.com.br

+55 11 99999-8798
+55 11 3333-4454

Atribuições deste contato

☰  📧 🔔 📅 MARCELO MOLINA(sair)

🟢 Empresa (Classe, categoria e informações cadastrais da) 🟡 Informações Financeiras (Pagamentos, contas bancárias, grupo de liquidação) 🟡 Contatos e Atribuições (Vinculação de usuários e definição de responsabilidades) 🟢 Perfil de Agente (Perfis de atuação no mercado de energia) ✎ Documentos (Documentação necessária para o contato) ✎ Confirmação (Conferência dos dados para envio e análise de Adesão)

 CPF: 110.009.408-99
Murilo Teixeira da Silva
mteixeira.silva@nomedaempresadele.com.br 📞 +55 11 9... [Ver este contato](#) ⤴

Atribuições do contato

Atribuições que serão determinadas para os contatos desta empresa.

Responsáveis	Acessos	Informações
<input type="checkbox"/> Representante CCEE	<input checked="" type="checkbox"/> CliqCCEE	<input checked="" type="checkbox"/> SMS PLD
<input type="checkbox"/> Representante Financeiro	<input checked="" type="checkbox"/> SigaCCEE	<input checked="" type="checkbox"/> Comunicados
<input checked="" type="checkbox"/> Representante em Assembleia CCEE	<input type="checkbox"/> SCDE	<input checked="" type="checkbox"/> Comunicados SCDE
	<input checked="" type="checkbox"/> DRI	<input checked="" type="checkbox"/> Comunicados CliqCCEE
	<input checked="" type="checkbox"/> GACR	<input checked="" type="checkbox"/> Comunicados SigaCCEE
	<input type="checkbox"/> Sinercom	

Autonomia para definir responsabilidades e acessos a sistemas e comunicados por Contato

Experiência do Usuário

The screenshot shows a user interface for CCEE. At the top, there is a navigation bar with the CCEE logo and the user name MARCELO MOLINA(sair). Below the navigation bar, there is a progress bar with five steps: Empresa (green checkmark), Informações Financeiras (orange exclamation mark), Contatos e Atribuições (orange exclamation mark), Perfil de Agente (green checkmark), and Confirmação (grey pencil icon). The main content area is titled 'Contatos e Atribuições' and shows the company 'ELETRIC002 Eletric Energy Comercializadora e Consultoria em Energia Ltda' with a status of 'Em Adesão'. Below this, there is a section for 'Meus Representantes' with a sub-header 'Agentes que irão representar sua empresa na CCEE.' and a '+ INDICAR EMPRESA REPRESENTANTE' button. A table lists two representatives:

Empresa (Sigla e CNPJ)	Tipo de Representação	Validade
ELENCOM 09.090.009/0001-09 Eletric Energy Eletric Energy Comercio Inc.	Representação Parcial	de 21/12/2017 até indeterminado
ELENCOM 09.090.009/0001-09 LuxEnergy Energy Comercio Inc.	Representação Total	de 21/12/2017 até indeterminado

A blue callout bubble points to the table with the text: 'Flexibilidade para cadastrar representação total ou parcial entre empresas'.

Experiência do Usuário

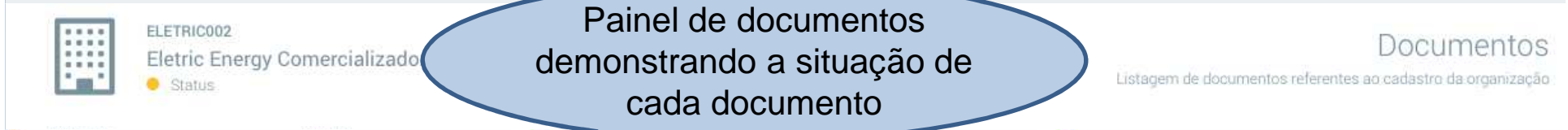

Painel de documentos demonstrando a situação de cada documento

Organização em pastas por tipo de documento

Upload ou geração automática

Integração com Certsign para Assinatura Digital



Obrigado!

Dario Almeida

Gerente Executivo de Arquitetura de Sistemas



linkedin.com/company/298493



slideshare.net/cceeoficial



vimeo.com/ccee



APPCCEE

1. Principais Entregas CCEE e Desafios do Mercado 2018-2019
1. AgenteCCEE: Programa Gestão de Clientes
2. AgenteCCEE: entregas de tecnologia
- 3. Proposta Orçamentária CCEE para 2019**
4. Outros assuntos

Proposta Orçamentária CCEE para 2019

Priscila Horie

Gerente Executiva de Finanças, Aquisições & Contratações

❑ **Premissas:**

- Inflação: IPCA de 4,0%
- Câmbio: US\$ 1,00 = R\$ 3,50
- Ressarcimentos específicos: CDE, CCC e RGR; Leilões de Energia; Energia de Reserva; Cotas de Garantia Física; Cotas de Energia Nuclear; Conta ACR; Conta Bandeiras; e Projeto de Sistematização da Cadeia de Leilões

❑ **Diretrizes:**

- CAPEX:
 - Equipamentos de informática substituição em decorrência do limite de vida útil; esgotamento de sua capacidade de armazenagem de dados e encerramento da garantia;
 - Conclusão dos projetos iniciados em 2018
- OPEX:
 - Pessoal - manutenção dos benefícios vigentes; internalização de recursos de TI para continuidade na melhoria do APP e Programa Gestão de Clientes.
 - Tratamento do backlog de melhorias sistêmicas

Proposta Orçamentária para 2019



Valores em R\$ Mil

Item	2018 (Aprovado AGE)	2019	% Part.	Variação	
				(R\$)	(%)
TOTAL	157.860	169.070	100%	11.210	7%
CAPEX	7.454	7.921	5%	468	6%
- AQUISIÇÕES	389	3.638	2%	3.249	836%
- PROJETOS	7.065	4.283	3%	-2.782	-39%
OPEX	150.407	161.149	95%	10.742	7%
- PESSOAL	102.668	106.049	63%	3.381	3%
- SERVIÇOS DE ROTINA	23.777	27.794	16%	4.017	17%
- SERVIÇOS SAZONAIS	2.315	4.657	3%	2.342	101%
- CLIQCCEE	9.435	9.512	6%	77	1%
- DESPESAS GERAIS	12.211	13.135	8%	924	8%

Proposta Orçamentária para 2019



Valores em R\$ Mil

Item	2018 (Aprovado AGE)	2019	% Part.	Variação	
				(R\$)	(%)
TOTAL	157.860	169.070	100%	11.210	7%
CAPEX	7.454	7.921	5%	468	6%
- AQUISIÇÕES	389	3.638	2%	3.249	836%

Equipamentos de informática substituição em decorrência do limite de vida útil, esgotamento de sua capacidade de armazenagem de dados (Servidores, Armazenamento em Disco, Ativos de Redes) e encerramento da garantia;

Proposta Orçamentária para 2019



Valores em R\$ Mil

Item	2018 (Aprovado AGE)	2019	% Part.	Variação	
				(R\$)	(%)
TOTAL	157.860	169.070	100%	11.210	7%
CAPEX	7.454	7.921	5%	468	6%
- PROJETOS	7.065	4.283	3%	-2.782	-39%

Continuidade dos projetos que se iniciaram em 2018

- Gestão de Sanções e Desligamentos
- Evolução do Módulo de Agentes e Auto Cadastro
- Integração com Sistema de Medição dos Agentes

Proposta Orçamentária para 2019



Valores em R\$ Mil

Item	2018 (Aprovado AGE)	2019	% Part.	Variação	
				(R\$)	(%)
TOTAL	157.860	169.070	100%	11.210	7%
OPEX	150.407	161.149	95%	10.742	7%
- PESSOAL	102.668	106.049	63%	3.381	3%

- Programa de Gestão de Clientes (aumento do quadro em 5 colaboradores)
- Internalização de 5 colaboradores para integrar a Equipe da TI – APP CCEE
- Manutenção dos Benefícios Vigentes

Proposta Orçamentária para 2019



Valores em R\$ Mil

Item	2018 (Aprovado AGE)	2019	% Part.	Variação	
				(R\$)	(%)
TOTAL	157.860	169.070	100%	11.210	7%
OPEX	150.407	161.149	95%	10.742	7%
- SERVIÇOS DE ROTINA	23.777	27.794	16%	4.017	17%

- Adequações nas equipes de sustentação das demandas tecnológicas e aperfeiçoamento contínuo das operações;
- Auditorias das homologações no CliqCCEE;
- Demais contratos serão mantidos e corrigidos pela inflação

Proposta Orçamentária para 2019



Valores em R\$ Mil

Item	2018 (Aprovado AGE)	2019	% Part.	Variação	
				(R\$)	(%)
TOTAL	157.860	169.070	100%	11.210	7%
OPEX	150.407	161.149	95%	10.742	7%
- SERVIÇOS SAZONAIS	2.315	4.657	3%	2.342	101%

Programas: Cockpit, Plataforma de Integração, Gestão de Clientes, Simulação e Regras e E-Social

Proposta Orçamentária para 2019



Valores em R\$ Mil

Item	2018 (Aprovado AGE)	2019	% Part.	Variação	
				(R\$)	(%)
TOTAL	157.860	169.070	100%	11.210	7%
OPEX	150.407	161.149	95%	10.742	7%
- DESPESAS GERAIS	12.211	13.135	8%	924	8%

Locação, condomínio, energia elétrica, telecomunicações, seguros e outros

Proposta Orçamentária para 2019



Valores em R\$ Mil

Item	2018 (Aprovado AGE)	2019	% Part.	Variação	
				(R\$)	(%)
TOTAL	157.860	169.070	100%	11.210	7%
CAPEX	7.454	7.921	5%	468	6%
- AQUISIÇÕES	389	3.638	2%	3.249	836%
- PROJETOS	7.065	4.283	3%	-2.782	-39%
OPEX	150.407	161.149	95%	10.742	7%
- PESSOAL	102.668	106.049	63%	3.381	3%
- SERVIÇOS DE ROTINA	23.777	27.794	16%	4.017	17%
- SERVIÇOS SAZONAIS	2.315	4.657	3%	2.342	101%
- CLIQCCEE	9.435	9.512	6%	77	1%
- DESPESAS GERAIS	12.211	13.135	8%	924	8%

Evolução do Orçamento Últimos 5 anos

Orçamento 2019



Valores em R\$ Mil

Variação do período
Orçamento: 16%
IPCA: 32%

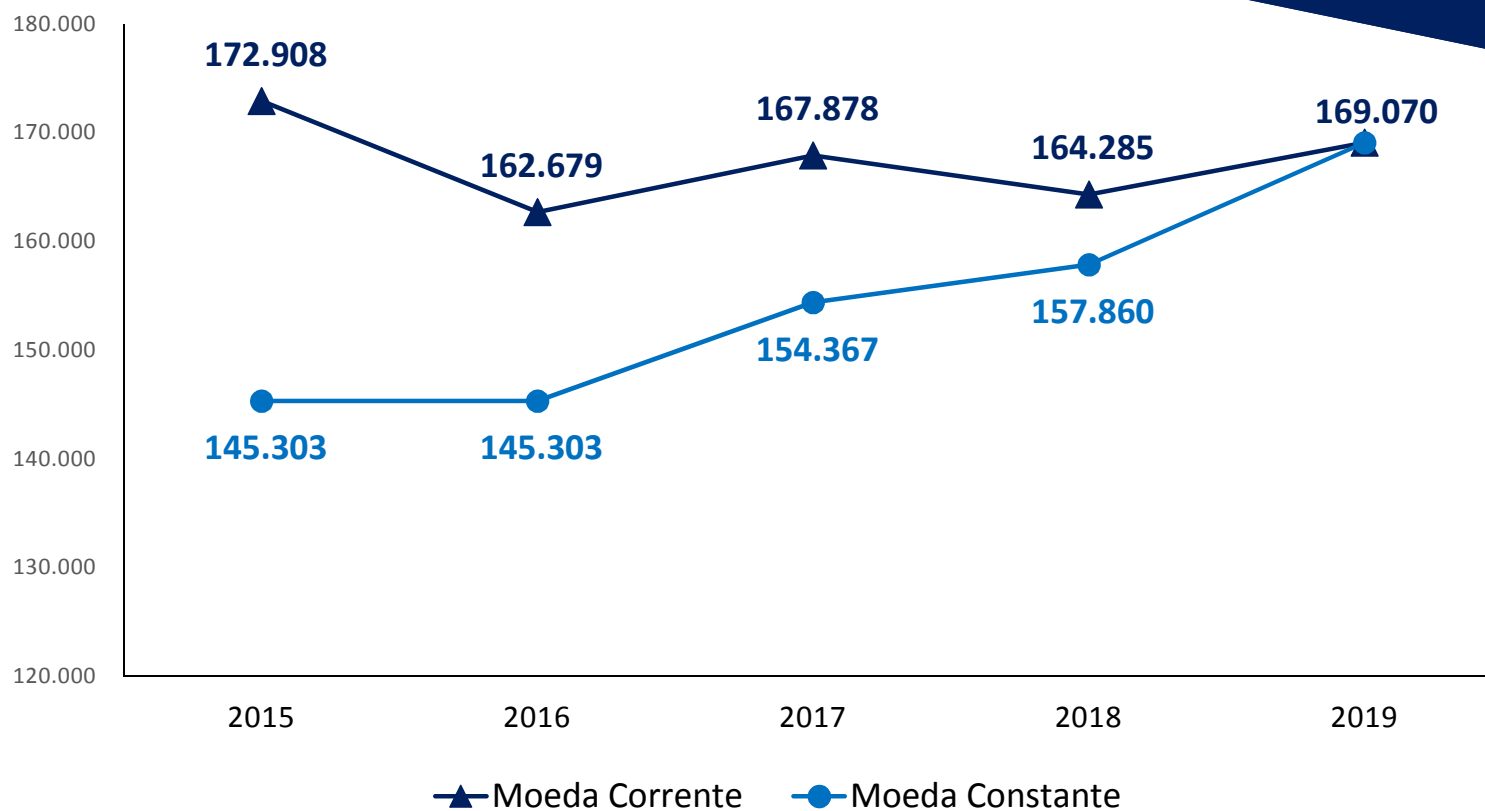

Orçamento 2019 por MWh Comercializado



Valores em R\$/MWh

Varição do período
Orçamento: **-9%**
IPCA: **32%**

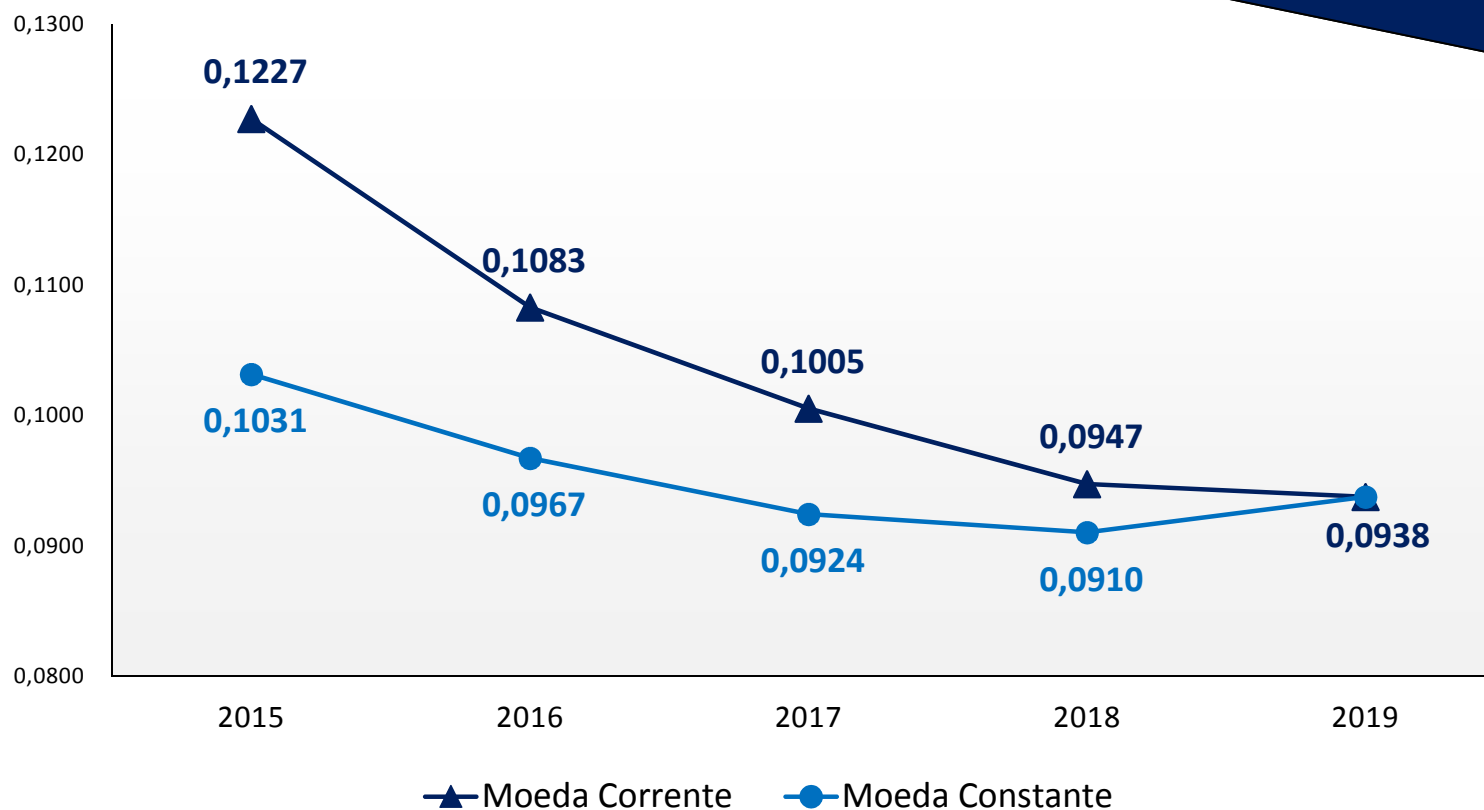

Proposta para Contribuição Associativa 2019

Proposta para Contribuição Associativa 2019



Necessidade de recursos	177.271
Orçamento 2019	169.070
▪ Ordinário	166.557
▪ Aquisições de equipamentos de tecnologia (sazonal 5 anos)	2.513
FINEP (Principal + Juros)	8.202
Disponibilidades	- 19.896
▪ Saldo anterior	- 7.300
▪ Créditos tributários	- 3.300
▪ Contrato Reciprocidade Bradesco	- 5.616
▪ Emolumentos	- 3.680
Necessidade de recursos SEM IMPOSTOS	157.375
Impostos a pagar (PIS/COFINS)	16.041
Necessidade de recursos COM IMPOSTOS	173.416
Contribuição Associativa 2019	14.451

Proposta para Contribuição Associativa 2019



Valores em R\$ Mil

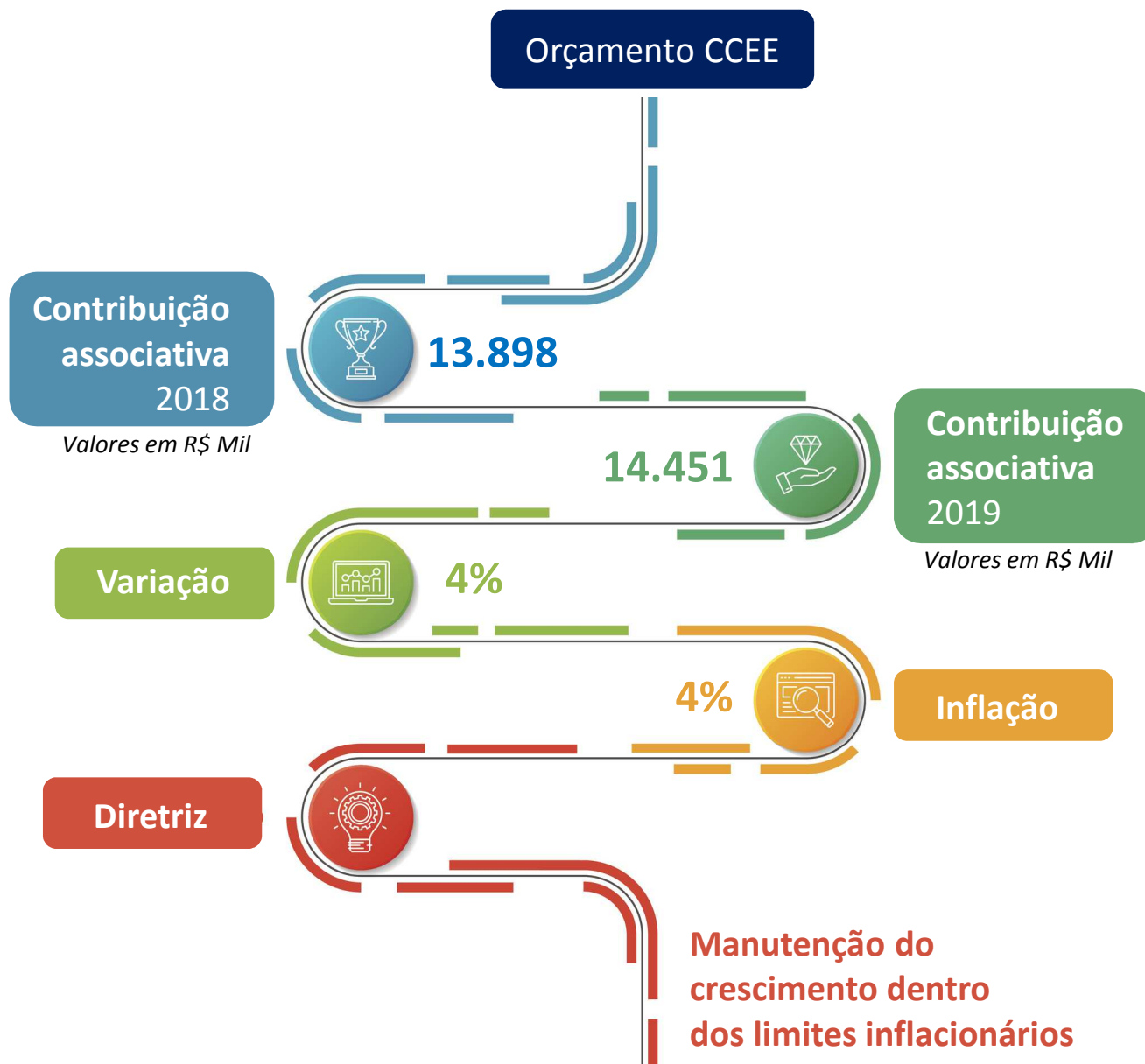

Evolução da Contribuição Associativa Últimos 5 anos

Evolução da Contribuição Associativa



Valores em R\$.Mil

Variação do período
Contribuição: 13,5%
IPCA: 32%

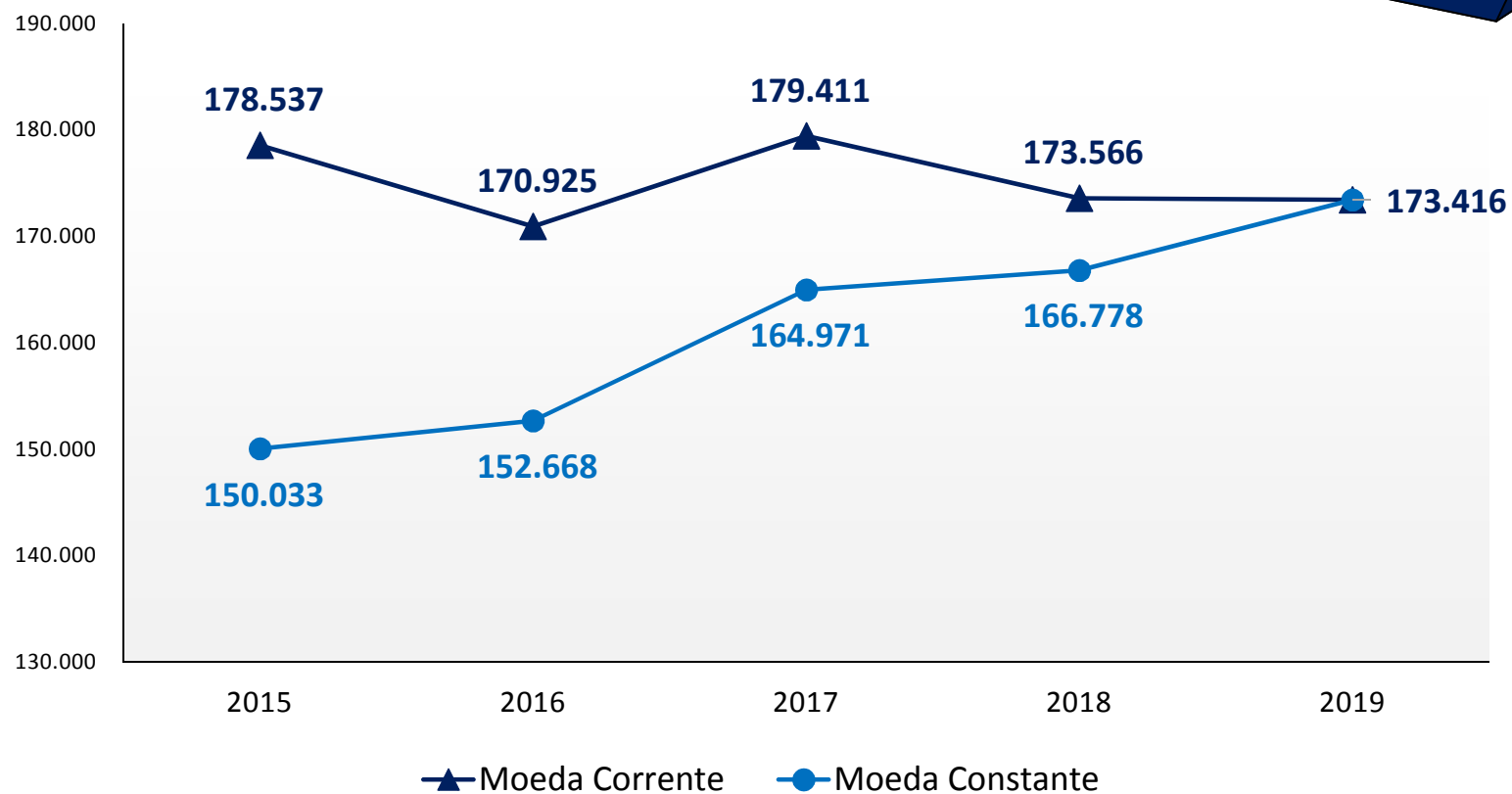

Contribuição Associativa 2019 por MWh Comercializado



Valores em R\$/MWh

Variação do período
Contribuição: **-10,7%**
IPCA: **32%**

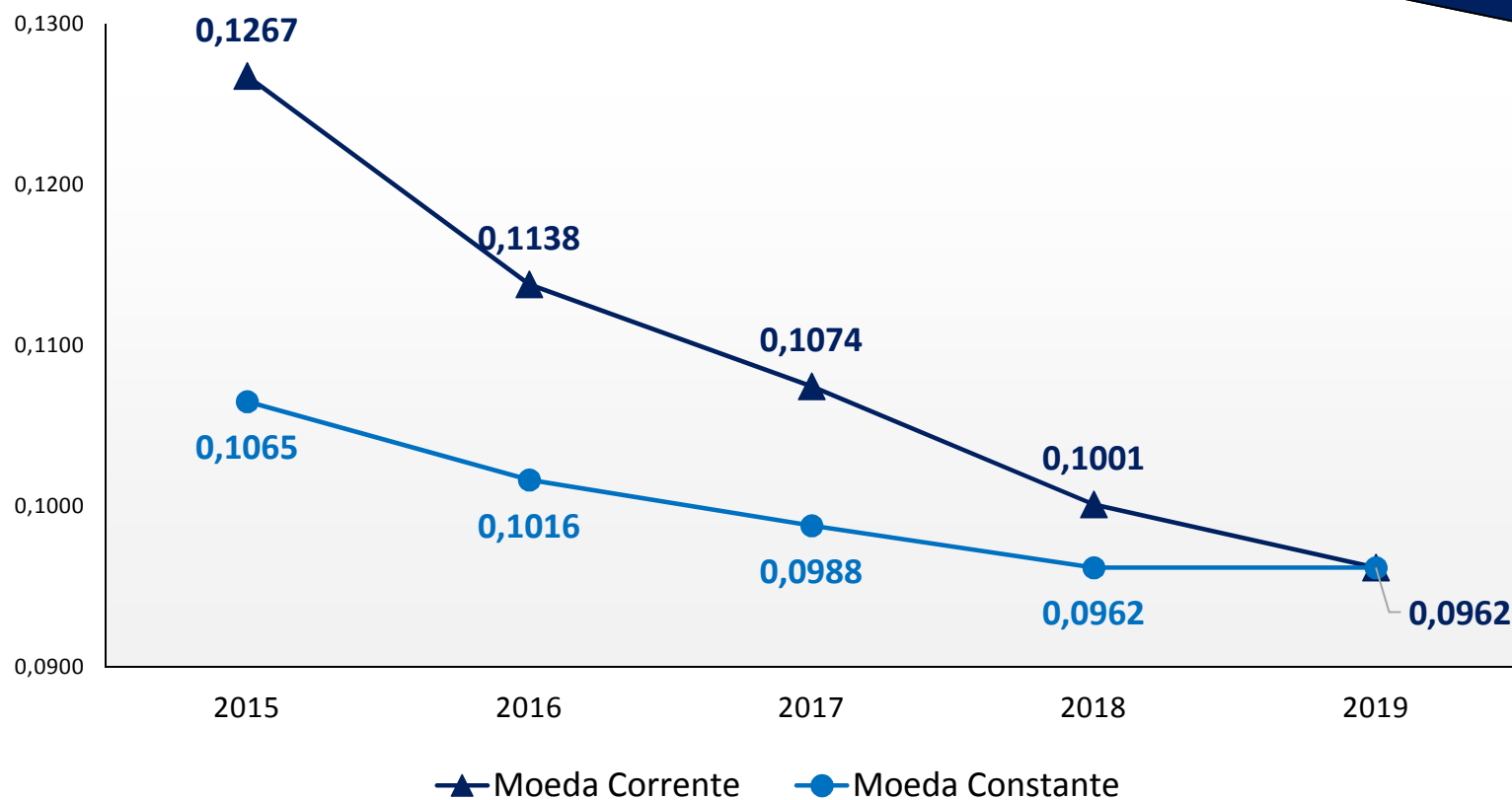

Obrigada!

Priscila Horie

Gerente Executiva de Finanças, Aquisições & Contratações



linkedin.com/company/298493



slideshare.net/cceeoficial



vimeo.com/ccee



APPCCEE

1. Principais Entregas CCEE e Desafios do Mercado 2018-2019
1. AgenteCCEE: Programa Gestão de Clientes
2. AgenteCCEE: Principais entregas de tecnologia
3. Proposta Orçamentária CCEE 2019
4. Outros assuntos

Certificação de Operadores do Mercado de Energia Elétrica

Edmilson Ferreira
Gerência de Capacitação

- ❑ Parceria entre ABRACEEL, CCEE e FDTE (Fundação para Desenvolvimento Tecnológico da Engenharia)
- ❑ Iniciada em 2011
- ❑ Tem como objetivo certificar os profissionais que trabalham na comercialização de energia elétrica, oferecendo **mais transparência e aumentando a segurança** nessas operações
- ❑ 7 provas realizadas até o momento
 - O processo de 2018 está em andamento
- ❑ Inscritos para provas de Certificação ou Revalidação – **370 profissionais**
 - **93** foram certificados ou revalidados
- ❑ Atualmente há **61 profissionais** habilitados

Certificação – Transferência de responsabilidades



CERTIFICAÇÃO DE OPERADORES DO MERCADO DE ENERGIA ELÉTRICA

2019

2020



Responsabilidade Financeira



Responsabilidade Financeira
Técnica



Responsabilidade Técnica

Cenário atual da certificação



- Elabora Edital
- Arca com todos os custos da certificação
- Emite os certificados de habilitação para os operadores aprovados.
- Detém a logomarca da Certificação
- Divulga o resultado do processo



- Seleciona a banca de elaboração e correção das questões
- Elabora a prova
- Aplica a prova
- Corrige a prova
- Gera a lista de aprovados dentre os participantes
- Garante o sigilo do projeto



- Elabora Ementa
- Participa da banca de elaboração das questões
- Auxilia na correção de questões da prova
- Divulga o exame



- Elabora Edital
- Emite os certificados de habilitação para os operadores aprovados.
- Detém a logomarca da Certificação
- Divulga o resultado do processo
- Atua como patrocinadora da certificação
- Arca com todos os custos da certificação



- Seleciona a banca de elaboração e correção das questões
- Elabora a prova
- Aplica a prova
- Corrige a prova
- Gera a lista de aprovados dentre os participantes
- Garante o sigilo do projeto



- **Elabora Edital**
- Elabora Ementa
- Participa da banca de elaboração das questões
- Auxilia na correção de questões da prova
- Divulga o exame
- **Divulga o resultado do processo**
- **Emite os certificados de habilitação para os operadores aprovados**
- **Detém a logomarca da Certificação**

Associações



- Elabora Edital
- Emite os certificados de habilitação para os operadores aprovados.
- Detém a logomarca da Certificação
- Divulga o resultado do processo
- Atua como **patrocinadora** da certificação
- Arca com todos os custos da certificação

- Seleciona a banca de elaboração e correção das questões
- Elabora a prova
- Aplica a prova
- Corrige a prova
- Gera a lista de aprovados dentre os participantes
- Garante o sigilo do projeto

- **Elabora Edital**
- Elabora Ementa
- Participa da banca de elaboração das questões
- Auxilia na correção de questões da prova
- Divulga o exame
- **Divulga o resultado do processo**
- **Emite os certificados de habilitação para os operadores aprovados.**
- **Detém a logomarca da Certificação**
- **Arca com todos os custos da certificação**

Ponto de atenção



❑ Financiamento do processo?

Histórico Financeiro do Processo de Certificação

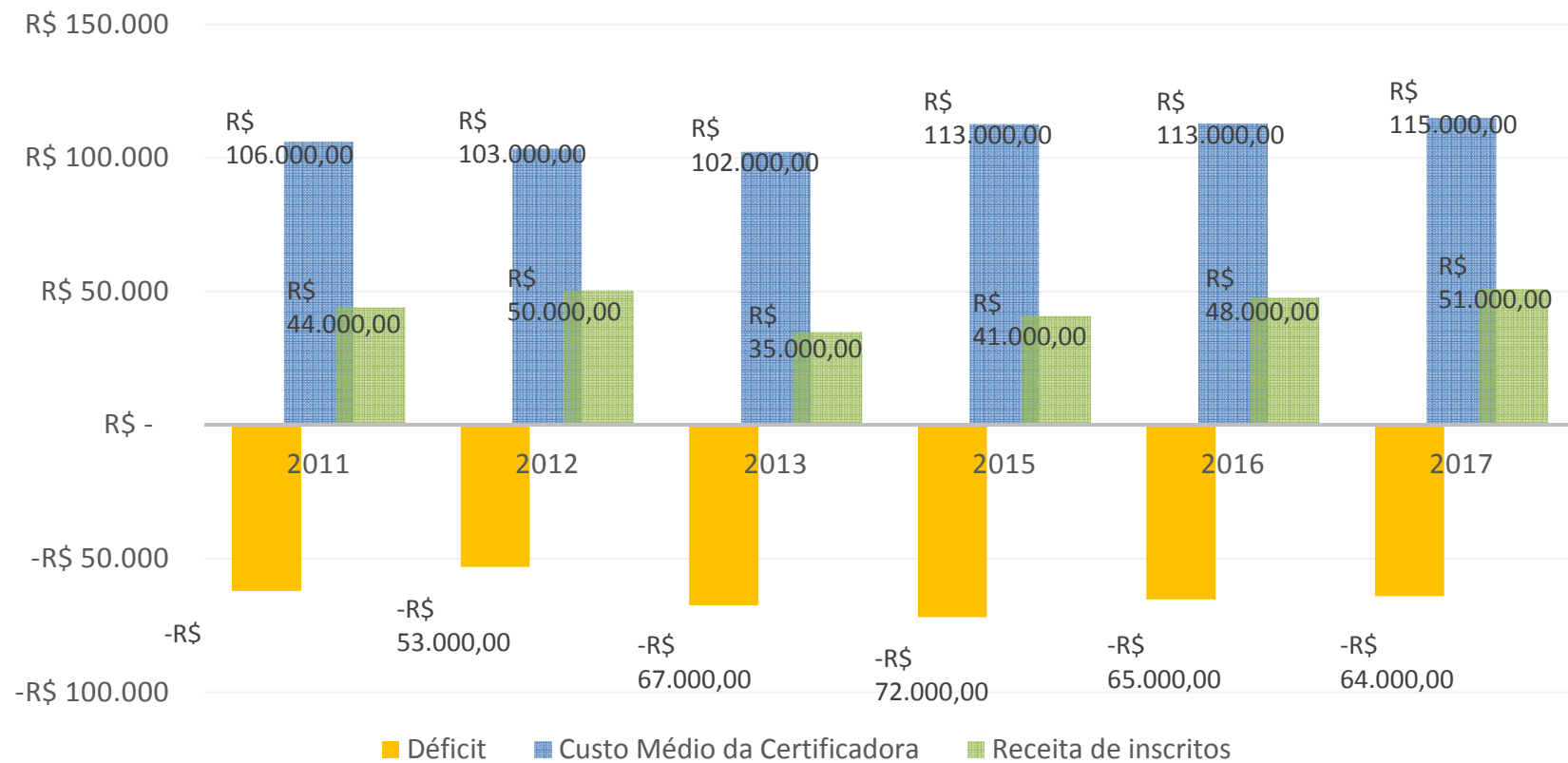

Obrigado!

Edmilson Ferreira
Gerência de Capacitação

linkedin.com/company/298493

 **slideshare**
slideshare.net/cceeoficial

 **vimeo**
vimeo.com/ccee

 **Download on the App Store**  **DISPONÍVEL NO Google play**
APPCCEE

Reunião de Interação com as Agentes

26/09/2018